

ELETTROVALVOLE DA 10 mm serie "PLT-10"

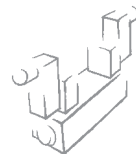

Le elettrovalvole serie "PLT-10" sono il punto d'arrivo delle moderne tendenze progettative della pneumatica: miniaturizzazione, aumento delle prestazioni, riduzione della potenza elettrica, affidabilità.

Vengono proposte numerose versioni, tutte con interfaccia pneumatica secondo la norma ISO 15218. La potenza necessaria per azionare PLT-10 è sempre molto ridotta, da un minimo di 0,3 W sino ad un massimo di 0,9 W.

Sono fornibili con LED di segnalazione di comando attivo. Si può avere un comando manuale monostabile. Nessuna delle versioni subisce danneggiamenti se, erroneamente, si inverte la polarità del contatto elettrico.



ROBUSTEZZA

NO!

~~SALDATURA
TRA PIN
E SCHEDA ELETTRONICA~~

NO!

~~GRAFFETTE METALLICHE
PER UNIRE I PEZZI~~

NO!

~~SALDATURA
A
STAGNO~~

NO!

~~AGGANCI A
SCATTO
DI PLASTICA~~

Le scelte di progetto hanno privilegiato soluzioni robuste ed affidabili. Evitate le criticità dei piloti tradizionali: saldature tra pin e scheda, soggette a rottura per vibrazione. Saldature a stagno, processo poco controllabile. Collegamento tra corpo e bobina mediante clip, graffette o agganci a scatto, che possono cedere o modificare la distanza tra i pezzi.

VITI DI COMPATTAMENTO

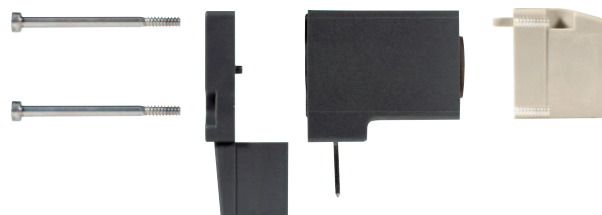

Le parti principali costituenti il pilota, cioè corpo, bobina e coperchietto, sono saldamente collegate e compattate da 2 viti.

POCHI PEZZI

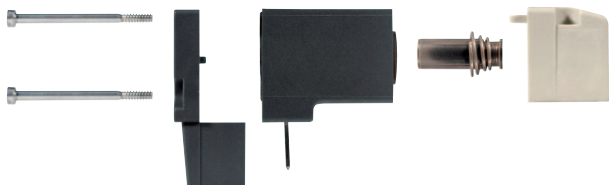

Per assemblare un "PLT-10" basta collegare 5 sottogruppi premontati. Le soluzioni tradizionali invece prevedono 9 oppure 10 pezzi. La corsa del nucleo mobile in questo modo è influenzata dalla tolleranza di solo 3 pezzi, rispetto ai 5 o 6 delle soluzioni tradizionali.

ALTA COMPATIBILITÀ

FKM/FPM



Le guarnizioni a contatto con il fluido sono in FPM/FKM, materiale compatibile con gran parte degli olii e dei fluidi. Il fluido non viene in contatto con parti in rame.

SPEED-UP

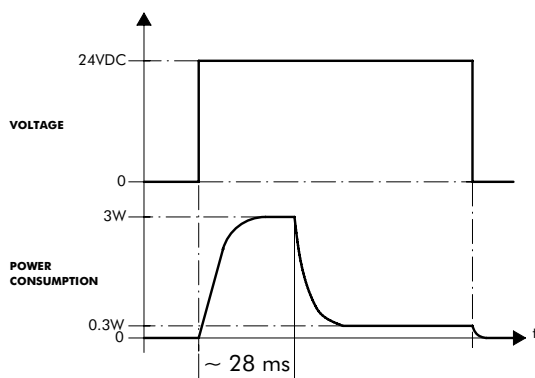

Le valvole delle tipologie dotate di speed-up hanno prestazioni di portata e di tempo di risposta elevatissime nonostante il consumo di potenza sia molto piccolo. Quando arriva il comando viene erogata una grande potenza per un breve periodo, sicchè la valvola commuta rapidamente. Successivamente viene erogata una potenza di mantenimento in posizione, circa 10 volte più piccola. Con questa soluzione anche la temperatura della valvola resta molto bassa.

HEAVY DUTY

FILTRAGGIO 20 µm: OK!

Il progetto della parte interna è studiato per ammettere, entro certi limiti, l'impiego anche con aria non perfettamente purificata. Il grado di filtraggio dell'aria richiesto è semplicemente di 20 µm. Non serve aria lubrificata.

MARCATURA LASER



Ogni "PLT-10" è individualmente marcato con un laser e riporta, nonostante le piccole dimensioni, i dati più importanti. Mediante il "serial number" è possibile risalire al giorno di produzione, al lotto produttivo, ai dati di collaudo; si ha una tracciabilità completa della valvola e dei suoi componenti

AMBIENTE



Grazie alle ridotte potenze di funzionamento, anche PLT-10, nel suo piccolo, contribuisce al risparmio energetico. Se si confronta la potenza di 0,3 oppure 0,9W dei vari PLT-10 con i 2,5 oppure 5W delle valvole tradizionali, considerando i milioni di pezzi prodotti moltiplicati per le migliaia di ore/anno di funzionamento medio si possono ipotizzare dalle 200 alle 400 tonnellate di petrolio risparmiate ogni anno!

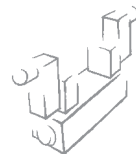

DATI TECNICI		
Tipologia		3/2 NC
Temperatura di funzionamento	T_e	$5^\circ \div 50^\circ \text{ C}$
Temperatura fluido	T_g	$5^\circ \div 50^\circ \text{ C}$
Fluido		Aria filtrata con o senza lubrificazione
Durata		Superiore a 50 milioni di cicli
Peso	g	12
Tolleranza sulla tensione	ΔV	$\pm 10 \%$
Frequenza max azionamento	f	30 Hz
Fattore di inserzione	ED	100 %
Classe isolamento		F155
Grado di protezione		IP51
Collegamento elettrico		PLUG IN

SCHEMA FUNZIONAMENTO

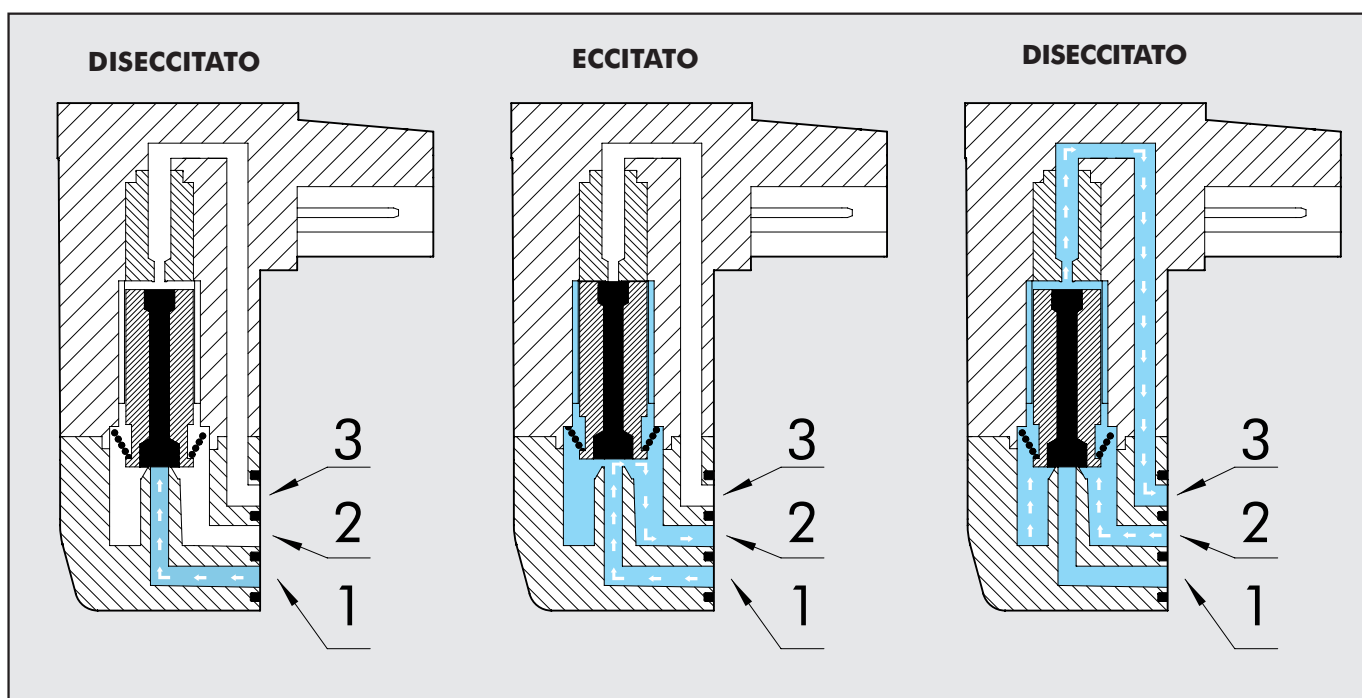

COMPONENTI

- ① Coperchio trasparente: PA612-trasparente
- ② Viti assemblaggio: acciaio zincato
- ③ Coperchio : PA66
- ④ PIN
- ⑤ Sovrastampatura nucleo mobile: FKM/FPM
- ⑥ Nucleo mobile: AISI 403F
- ⑦ Sovrastampatura bobina: PA66
- ⑧ Guarnizione corpo-bobina: NBR70
- ⑨ Viti assemblaggio: acciaio zincato
- ⑩ Guarnizione corpo: NBR
- ⑪ Corpo: PA66
- ⑫ Guarnizione manuale: NBR (solo per versione con manuale)
- ⑬ Comando manuale: ottone OT 58 nichelato (solo per versione con manuale)
- ⑭ Molla manuale: AISI 302 (solo per versione con manuale)
- ⑮ Molla: AISI 302
- ⑯ Avvolgimento: PPS - Filo Rame
- ⑰ Nucleo fisso: AISI 430F
- ⑱ Guarnizione bobina-coperchio: NBR
- ⑲ Scheda elettronica (solo per versione con scheda elettronica)

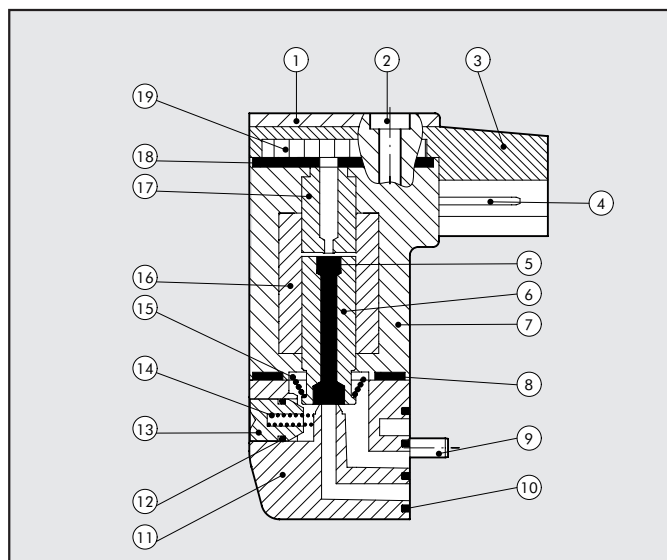

PLT-10 CON BASE E CONNESSIONE DALLO STESSO LATO

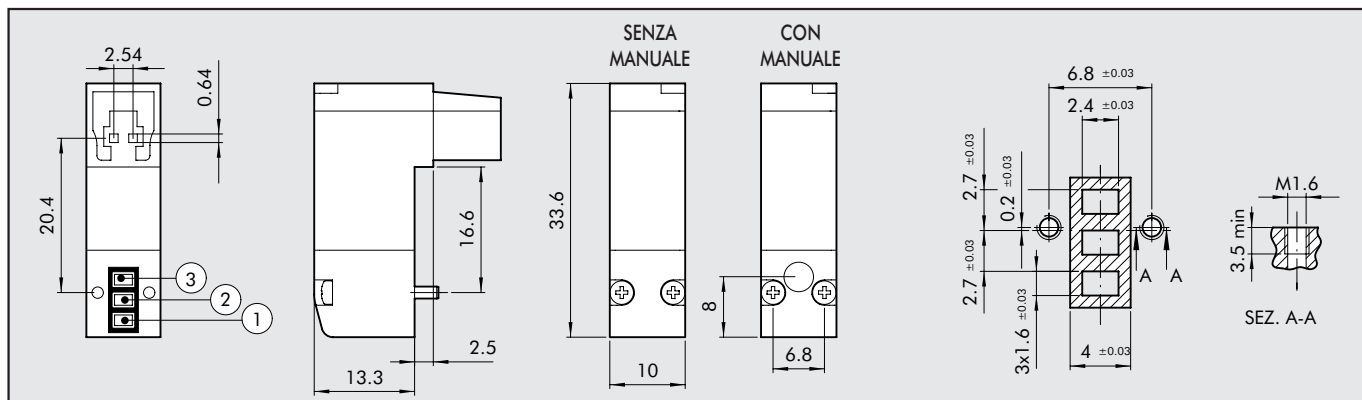

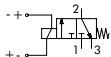
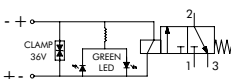
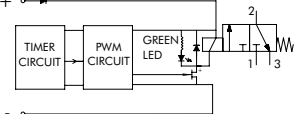
	VERSIONE (3/2 NC)	Codice	Manuale	Tensione Volt	Potenza Watt	Ø pass. mm	P. esercizio bar	Portata a 6 ΔP=1 bar [NI/min]	Tmax bobina a 24VDC Te 20°C a ED100% [°C]	Peso [g]
SENZA LED		722113340000	senza	24VDC	0.7 W	0.6	3÷7	9	93	12
		722113340100	con	24VDC	0.7 W	0.6	3÷7	9	93	12
CON LED		722113541000	senza	24VDC	0.9 W	0.6	3÷7	9	93	12
		722113541100	con	24VDC	0.9 W	0.6	3÷7	9	93	12
SPEED-UP E LED		722116841000	senza	24VDC	3/0.3 W	1.2	2÷7	16	51	12
		722116841100	con	24VDC	3/0.3 W	1.2	2÷7	16	51	12

PLT-10 CON TIMER BASE E CONNESSIONE DA SU LATI OPPOSTI

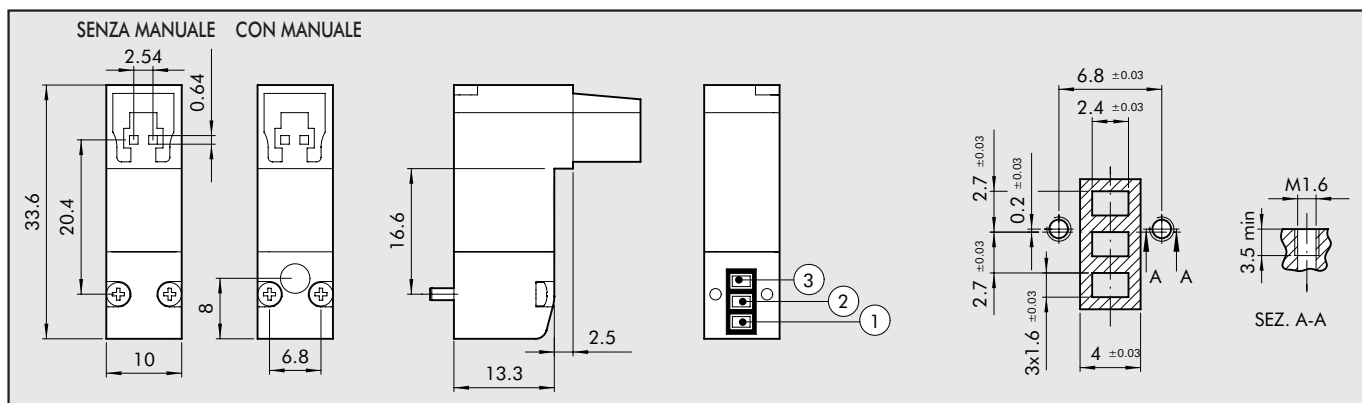

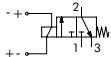
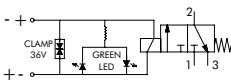
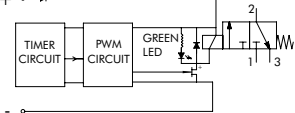
	VERSIONE (3/2 NC)	Codice	Manuale	Tensione Volt	Potenza Watt	Ø pass. mm	P. esercizio bar	Portata a 6 ΔP=1 bar [NI/min]	Tmax bobina a 24VDC Te 20°C a ED100% [°C]	Peso [g]
SENZA LED		722213340000	senza	24VDC	0.7 W	0.6	3÷7	9	93	12
		722213340100	con	24VDC	0.7 W	0.6	3÷7	9	93	12
CON LED		722213541000	senza	24VDC	0.9 W	0.6	3÷7	9	93	12
		722213541100	con	24VDC	0.9 W	0.6	3÷7	9	93	12
SPEED-UP E LED		722216841000	senza	24VDC	3/0.3 W	1.2	2÷7	16	51	12
		722216841100	con	24VDC	3/0.3 W	1.2	2÷7	16	51	12

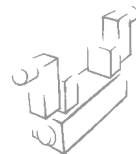

CHIAVE DI CODIFICA

7	2	2	1	1	3	3	4	0	1	00
FAMIGLIA	ORIENTAMENTO		CONNES. ELETTR.	Ø PASS.	POTENZA	TENSIONE	LED	COMANDO MANUALE	VERSIONE	
Elettrovavole serie "PLT-10"	1	Base e connessione stesso lato	1 Plug-in	3 0.6 mm 6 1.2 mm	3 0.7 W 5 0.9 W 8 3/0.3 W	4 24VDC	0 - 1 LED	0 - 1 manuale monost.	00 Standard	
	2	Base e connessione su lati opposti								

DIMENSIONI BASI PER PLT-10

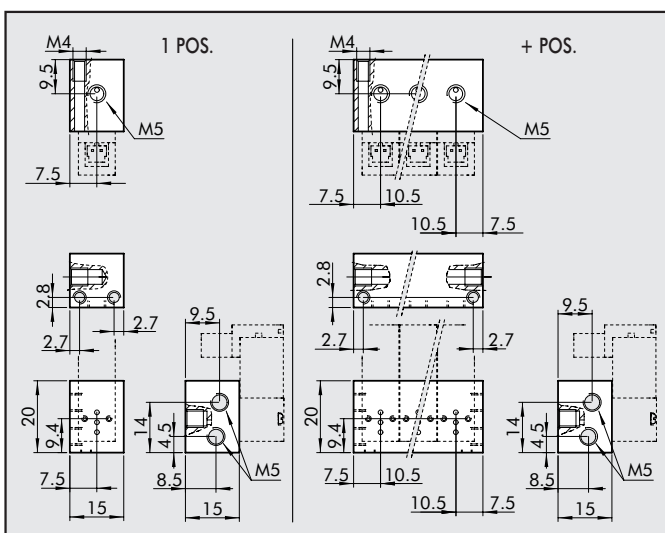

Codice	Descrizione
W0400100101	ACC. BASE 1 POS. PER PLT-10
W0400100102	ACC. BASE 2 POS. PER PLT-10
W0400100103	ACC. BASE 3 POS. PER PLT-10
W0400100104	ACC. BASE 4 POS. PER PLT-10
W0400100105	ACC. BASE 5 POS. PER PLT-10
W0400100106	ACC. BASE 6 POS. PER PLT-10
W0400100107	ACC. BASE 7 POS. PER PLT-10
W0400100108	ACC. BASE 8 POS. PER PLT-10
W0400100109	ACC. BASE 9 POS. PER PLT-10
W0400100110	ACC. BASE 10 POS. PER PLT-10

ACCESSORI

CONNETTORE PLUG-IN

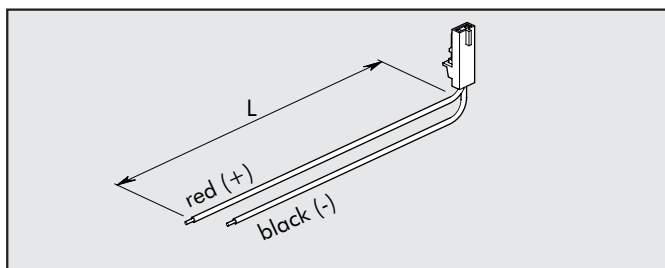

Codice	Descrizione
W0970512000	CONNETTORE PLUG-IN MACH 11 L=300

TAPPO DI CHIUSURA POSIZIONE INUTILIZZATA

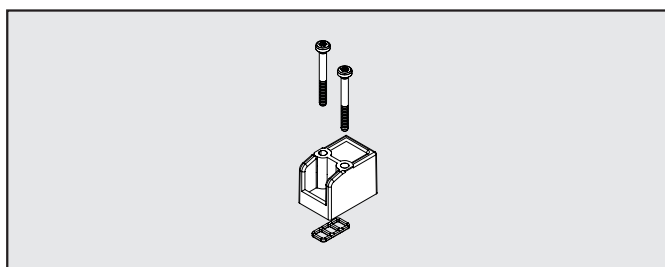

Codice	Descrizione	Peso [g]
W0400100200	ACC. TAPPO 10 mm	6

GUARNIZIONE DI INTERFACCIA

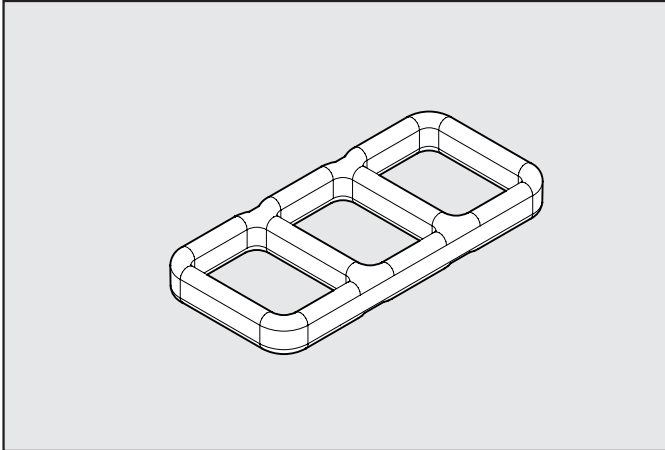

Codice	Descrizione
0226009701	GUARNIZIONE PLT-10

NB: confezione da 50 pezzi

VITE DI FISSAGGIO STANDARD (PER ALLUMINIO)

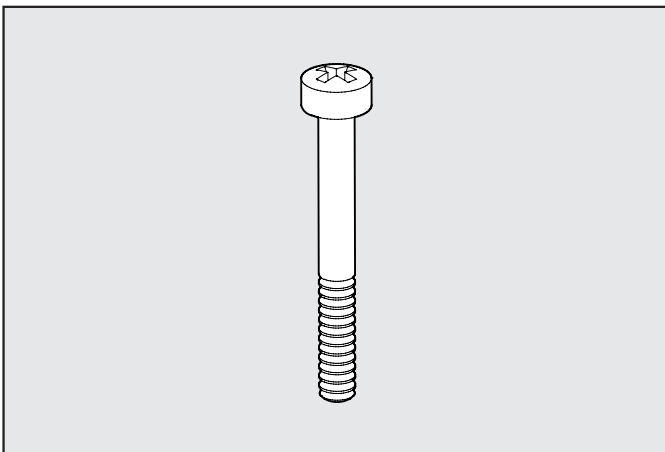

Codice	Descrizione
0226009702	VITI PLT-10 PER ALLUMINIO

NB: confezione da 100 pezzi

VITI DI FISSAGGIO PER TECNOPOLIMERO

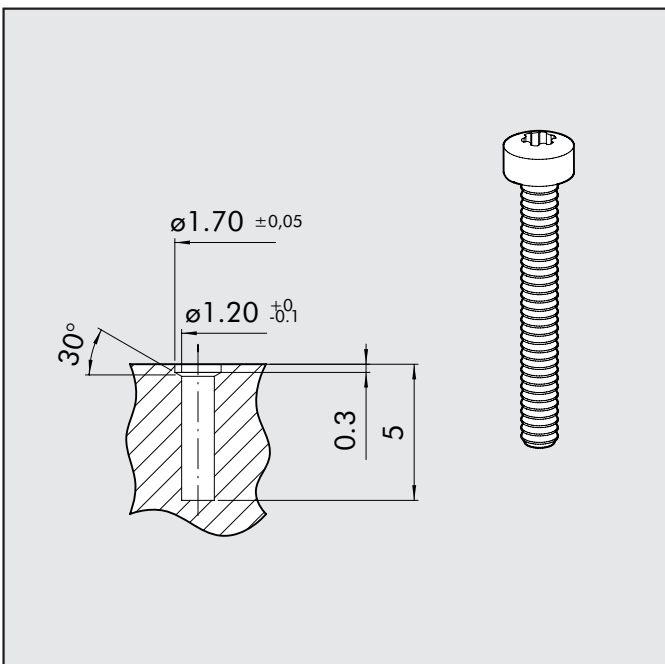

Codice	Descrizione
0226009703	VITI PLT-10 PER TECNOPOLIMERO

NB: confezione da 100 pezzi

Per il montaggio sui corpi in tecnopolimero sostituire le viti in dotazione del PLT-10 con queste

ATTENZIONE: quote indicative per materiali plastici non caricati con fibre di vetro. È sempre consigliabile eseguire prove di montaggio.