

Le HDM rappresentano la soluzione ideale per chi ha bisogno delle prestazioni, della flessibilità e della modularità insuperabili delle valvole Multimach unitamente alla robustezza meccanica e ad una elevata protezione dagli agenti esterni. Infatti ogni valvola è racchiusa in un guscio protettivo in tecnopolimero rinforzato che assorbe gli urti ed evita l'infiltrazione di sporcizia. Il grado di protezione è IP65. La conformazione esterna, pulita e tondeggiante, rende HDM ideale nelle applicazioni con frequenti lavaggi senza che si depositino residui. Tutti i collegamenti pneumatici sono su di un lato, con raccordi automatici incorporati. L'interfaccia utente è su un altro lato, in modo che il montatore ed il manutentore abbiano tutto a portata di mano. La flessibilità è totale: numero di valvole da 1 a 16; terminali di alimentazione e scarico per tubi di diverse dimensioni; moduli intermedi per alimentazioni o scarichi separati. Particolarmente innovativa è la possibilità di montare liberamente valvole con portate diverse: possono essere combinate a piacere 3 taglie di valvola. Così in ogni momento si può sostituire una valvola con un'altra di diverse prestazioni. La sostituzione o l'aggiunta di una valvola si effettua in pochi secondi: è sufficiente allentare le coppie di grani che fissano una valvola a quelle adiacenti. Dato che il segnale elettrico si trasmette da una valvola alla successiva mediante contatti dorati collegati con una scheda elettronica, il cablaggio elettrico è completamente automatico.

Il rapporto tra portata erogata dall'isola HDM e dimensioni non ha pari: si sono raggiunti i vertici in termini di miniaturizzazione ed efficienza.

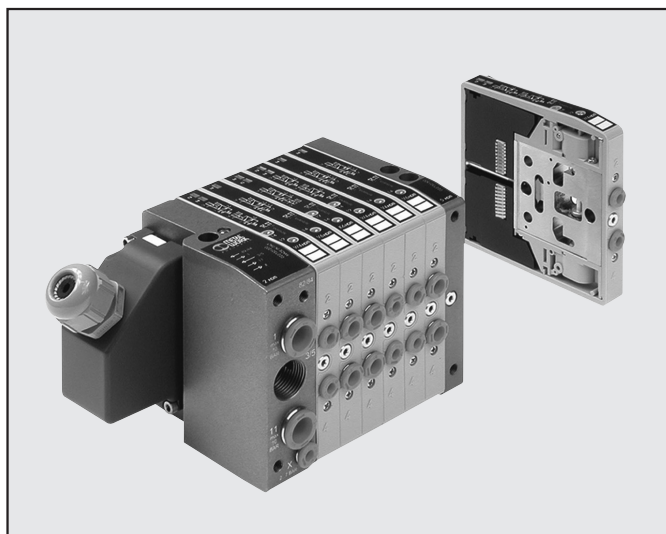

DATI TECNICI

Conessioni bocche valvole	bocche 2 e 4 con raccordo rapido Ø 4; 6; 8 mm	bocca di scarico filettato 3/8" o raccordo Ø 8 mm
Attacco alimentazione piloti sul terminale	raccordo automatico Ø 4 mm	
Numero massimo piloti	16	
Numero massimo valvole	16 (in funzione del numero max di piloti)	
Temperatura di funzionamento	°C -10 ÷ +60	
Fluido	Aria filtrata con o senza lubrificazione; se utilizzata la lubrificazione deve essere continua	
Portata a 6 bar ΔP 1bar	11mm Ø 4= 200	11mm Ø 6= 500 14mm Ø 8= 800
Range di pressione	X (alimentazione piloti) 3 ÷ 7 bar	1-11 (alimentazione valvole) vuoto-10 bar
	- Terminale 1-11 - Terminale 1	3 ÷ 7 bar
Tensione	24 VDC ± 10%	
Potenza	W 0,9	
Azionamento	PNP o NPN	
Classe di isolamento	F155	
Grado di protezione	IP65 con gli scarichi convogliati	
Durata dell'inserimento	100% ED	
TRA/TRR 2x3/2 monostabile a 6 bar	ms	8 / 45
TRA/TRR 5/2 monostabile a 6 bar	ms	8 / 33
TRA/TRR 5/2 bistabile a 6 bar	ms	20 / 20
TRA/TRR 5/3 cc monostabile a 6 bar	ms	20 / 20
Note d'uso	Prima di far passare aria nelle valvole è necessario inserire i tubi nei raccordi, altrimenti c'è il rischio che la guarnizione del raccordo, trascinata dal flusso di aria, venga espulsa dalla propria sede.	
Compatibilità con olii	vedere documentazione tecnica pag. 6.1/08	

COMPONENTI

- ① Scarico pilota elettrico 82/84
- ② Alimentazione valvole bocca 1
- ③ Attacco filettato scarichi bocche 3/5
- ④ Alimentazione valvole bocca 11
- ⑤ Alimentazione pilota elettrico X
- ⑥ Terminale cieco
- ⑦ Vite per assemblaggio modulare delle valvole
- ⑧ Bocca di utilizzo per tubo Ø 8 mm
- ⑨ Bocca di utilizzo per tubo Ø 6 mm
- ⑩ Bocca di utilizzo per tubo Ø 4 mm
- ⑪ Comando manuale
- ⑫ Led (led acceso, solenoide eccitato)
- ⑬ Simbolo pneumatico
- ⑭ Identificazione del comando manuale monostabile o bistabile
- ⑮ Codice ordinazione valvola
- ⑯ Sigla di identificazione valvola
- ⑰ Spazio bianco per numerazione valvola

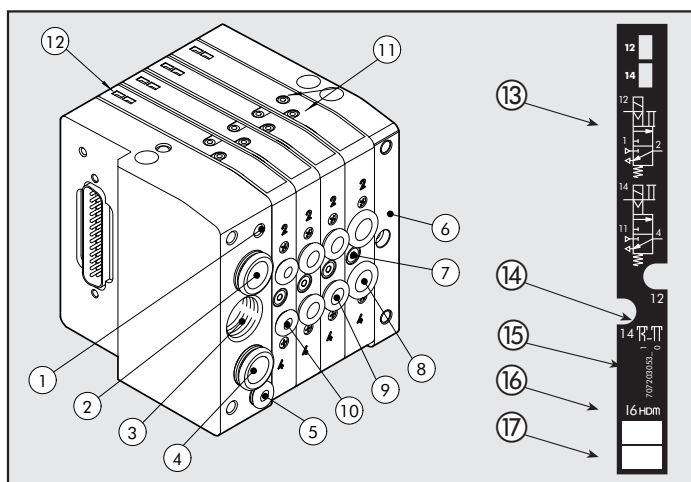

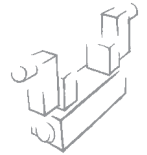

IL MONDO MULTIMACH: LA FLESSIBILITÀ

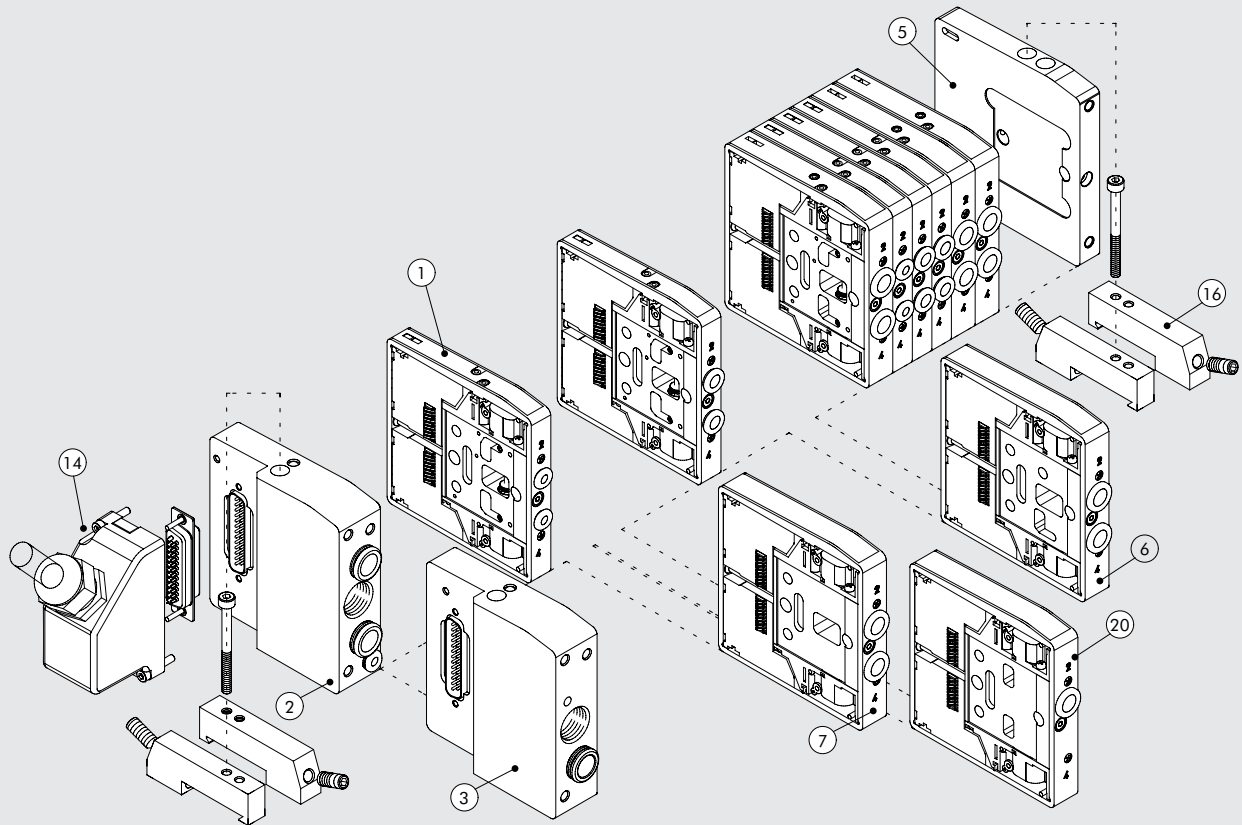

I NUMERI CONSENTONO DI IDENTIFICARE RAPIDAMENTE LA FUNZIONE E LA POSIZIONE DI MONTAGGIO DEI SINGOLI ELEMENTI RAFFIGURATI IN SEGUITO

COME FISSARE L' ISOLA

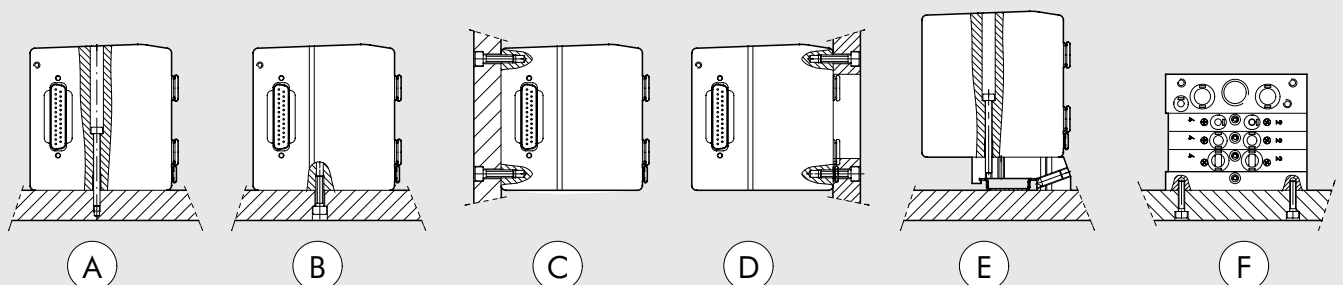

- A:** Fissaggio dall'alto tramite terminale d'ingresso 1 o 1-11 e terminale cieco.
 - B-C:** Fissaggio tramite terminale d'ingresso 1 o 1-11 e terminale cieco, utilizzando i filetti M5 presenti sui lati inferiore e posteriore dei terminali.
 - D:** Fissaggio tramite terminale d'ingresso 1 o 1-11 e terminale cieco, utilizzando i filetti M5 presenti sul lato anteriore dei terminali. Sulla piastra viene ricavata un' apertura che permette il passaggio dei tubi.
 - E:** Fissaggio su barra DIN tramite terminale d'ingresso 1 o 1-11 e terminale cieco, utilizzando la staffa ad incastro cod. 0227301600.
 - F:** Fissaggio laterale tramite terminale cieco, utilizzando i filetti M4 presenti sul fianco dei terminali.
- NB.:** fissaggio permesso solamente come indicato in figura.

CHIAVI DI CODIFICA ISOLA MULTIMACH HDM

H	D	M	2	8	M	16-W8-W6-O4-L8-5	1 4 - 1 6
VALVOLA	TERMINALE INGRESSO	SUPP. ELETT	TIPO MANUALE	TIPO DI VALVOLA	ULTERIORE DESCR.		
Heavy duty Multimach IP65	2 terminale 1-11 3 terminale 1	8 D-Sub 25 poli	M Comando manuale monostabile B Comando manuale bistabile	I n° 2 3/2 NC W n° 2 3/2 NO L 3/2 NO + 3/2 NC V 5/2 monostabile K 5/2 bistabile O 5/3 monostabile *F 5/2 monostabile	5 terminale cieco 6 intermedio pass. 7 intermedio cieco 20 sez. di scarico 4 cartuccia 4 6 cartuccia 6 8 cartuccia 8	14 Guscio IP65 25 poli 16 n° 2 staffe per barra DIN	

*utilizza un PIN solo (come la "V") ma occupa 2 segnali

COMANDI MANUALI

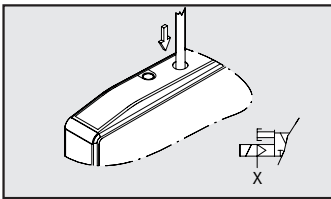

MANUALE MONOSTABILE BOCCHE 2 servoassistito

- Premere il pulsante fino alla battuta,
- Tenere premuto il manuale in posizione (non è necessario per la valvola bistabile tipo K).
- Rilasciare il manuale:
 - Il manuale ritorna nella posizione di riposo.
 - Le valvole tipo I, W, L, V, F e O si riposizionano
 - La valvola tipo K resta commutata.

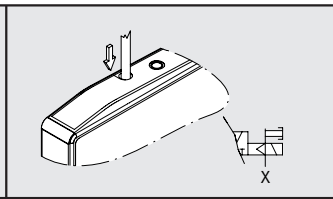

MANUALE MONOSTABILE BOCCHE 4 servoassistito

- Premere il pulsante fino alla battuta.
- Tenere premuto il manuale in posizione (non è necessario per la valvola bistabile tipo K).
- Rilasciare il manuale.
 - Il manuale ritorna nella posizione di riposo.
 - Le valvole tipo I, W, L, O si riposizionano.
 - La valvola tipo K resta commutata.

Nelle valvole tipo V, F questo manuale non è presente.

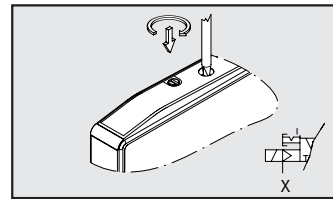

MANUALE MONOSTABILE BOCCHE 2 servoassistito

- Premere il pulsante fino alla battuta, quindi ruotarlo in senso orario di 90°
- Lasciare il manuale in posizione.
- Ruotare il manuale in senso antiorario di 90°, quindi rilasciarlo.
 - Il manuale ritorna nella posizione di riposo.
 - Le valvole tipo I, W, L, V, F e O si riposizionano.
 - La valvola tipo K resta commutata.

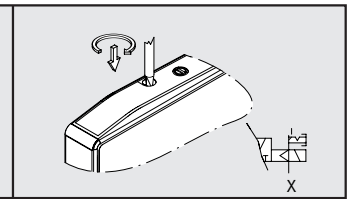

MANUALE BISTABILE BOCCHE 4 servoassistito

- Premere il pulsante fino alla battuta, quindi ruotarlo in senso orario di 90°
- Lasciare il manuale in posizione.
- Ruotare il manuale in senso antiorario di 90°, quindi rilasciarlo.
 - Il manuale ritorna nella posizione di riposo.
 - Le valvole tipo I, W, L, O si riposizionano.
 - La valvola tipo K resta commutata.

Nelle valvole tipo V, F questo manuale non è presente.

N.B.: L'alimentazione X dei pilotaggi deve essere presente

N.B.: L'alimentazione X dei pilotaggi deve essere presente.

N.B.: L'alimentazione X dei pilotaggi deve essere presente.

N.B.: L'alimentazione X dei pilotaggi deve essere presente.

• Il codice di riferimento per il comando monostabile è quello con finale "0" ("2" per il tipo F)

• Il codice di riferimento per il comandobistabile è quello con finale "1" ("3" per il tipo F)

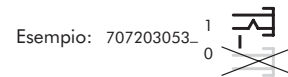
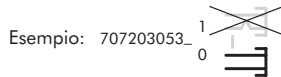

SCHEMA ELETTRICO

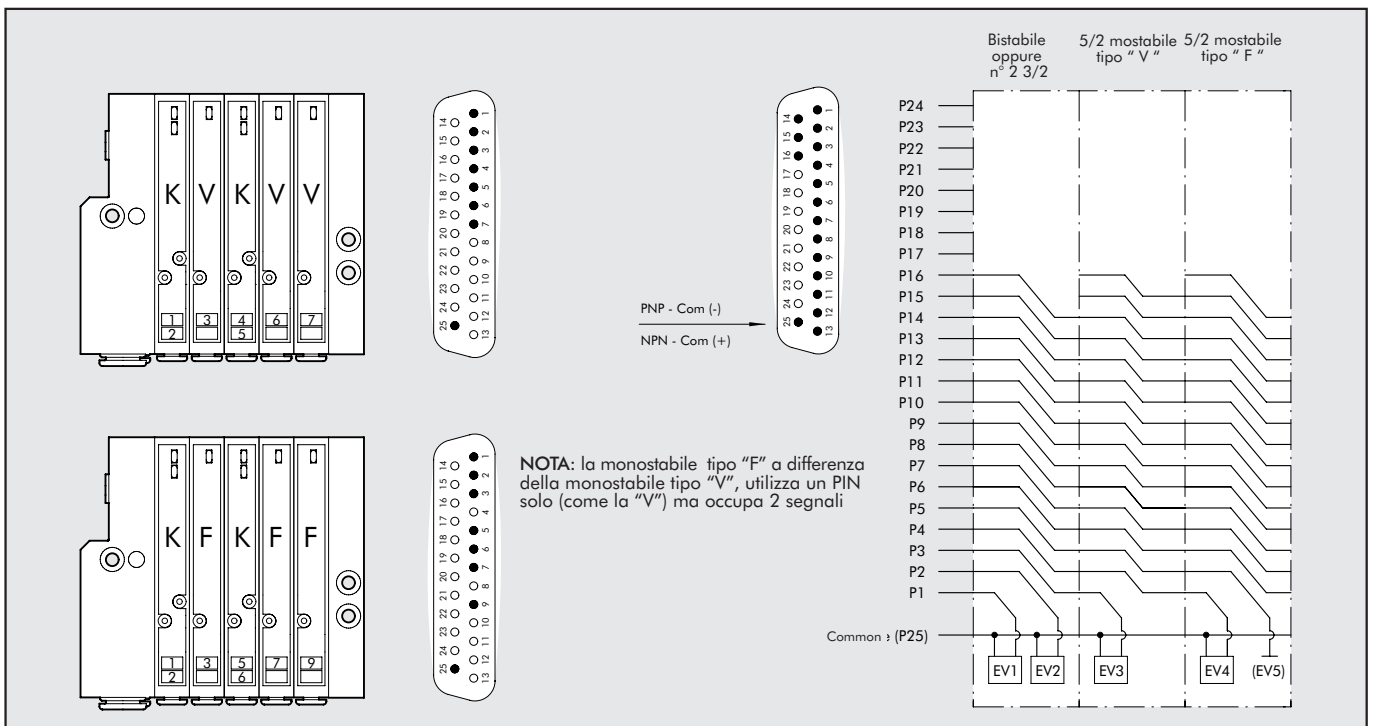

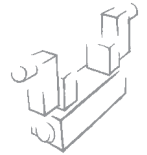

DIMENSIONI VALVOLA HDM Ø 4

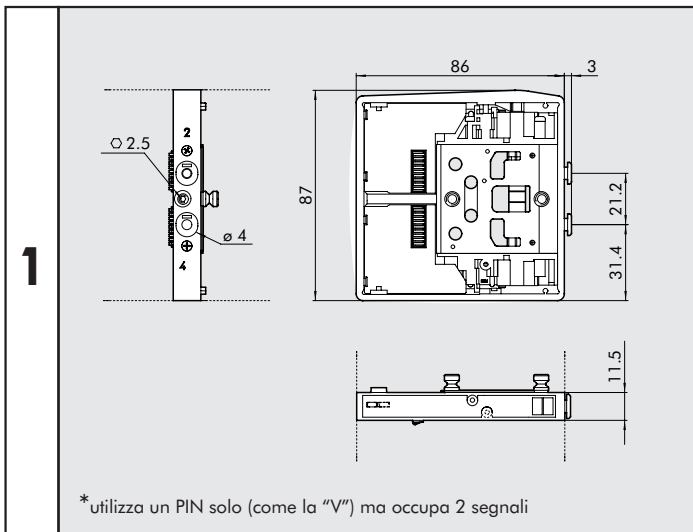

	Simbolo	Comando Manuale	Codice	Peso [g]
I4 _{HDM}		monostabile	7071030530	130
		bistabile	7071030531	
W4 _{HDM}		monostabile	7071030630	130
		bistabile	7071030631	
L4 _{HDM}		monostabile	7071030730	130
		bistabile	7071030731	
V4 _{HDM}		monostabile	7071030130	115
		bistabile	7071030131	
*F4 _{HDM}		monostabile	7071030132	115
		bistabile	7071030133	
K4 _{HDM}		monostabile	7071030110	130
		bistabile	7071030111	
O4 _{HDM}		monostabile	7071030210	130
		bistabile	7071030211	

DIMENSIONI VALVOLA HDM Ø 6

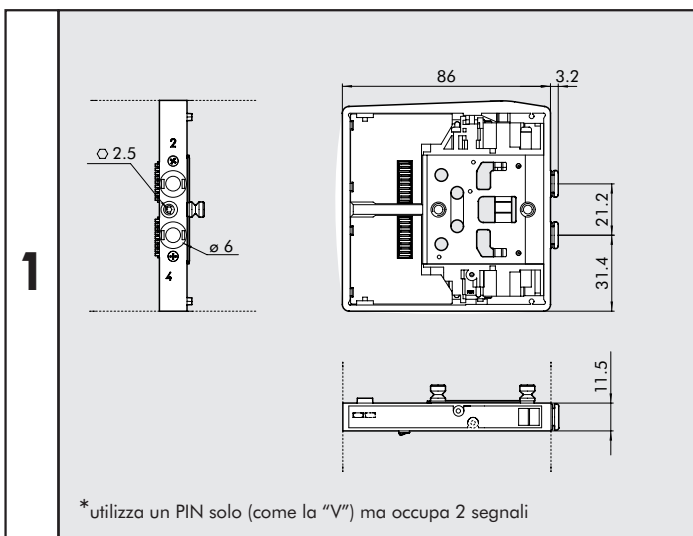

	Simbolo	Comando Manuale	Codice	Peso [g]
I6 _{HDM}		monostabile	7072030530	130
		bistabile	7072030531	
W6 _{HDM}		monostabile	7072030630	130
		bistabile	7072030631	
L6 _{HDM}		monostabile	7072030730	130
		bistabile	7072030731	
V6 _{HDM}		monostabile	7072030130	115
		bistabile	7072030131	
*F6 _{HDM}		monostabile	7072030132	115
		bistabile	7072030133	
K6 _{HDM}		monostabile	7072030110	130
		bistabile	7072030111	
O6 _{HDM}		monostabile	7072030210	130
		bistabile	7072030211	

DIMENSIONI VALVOLA HDM Ø 8

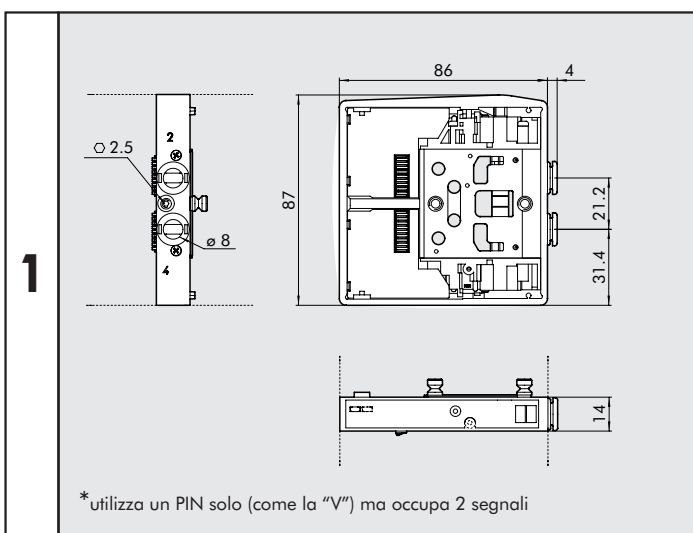

	Simbolo	Comando Manuale	Codice	Peso [g]
I8 _{HDM}		monostabile	7073030530	140
		bistabile	7073030531	
W8 _{HDM}		monostabile	7073030630	140
		bistabile	7073030631	
L8 _{HDM}		monostabile	7073030730	140
		bistabile	7073030731	
V8 _{HDM}		monostabile	7073030130	130
		bistabile	7073030131	
*F8 _{HDM}		monostabile	7073030132	130
		bistabile	7073030133	
K8 _{HDM}		monostabile	7073030110	140
		bistabile	7073030111	
O8 _{HDM}		monostabile	7073030210	140
		bistabile	7073030211	

TERMINALE 1-11-25D

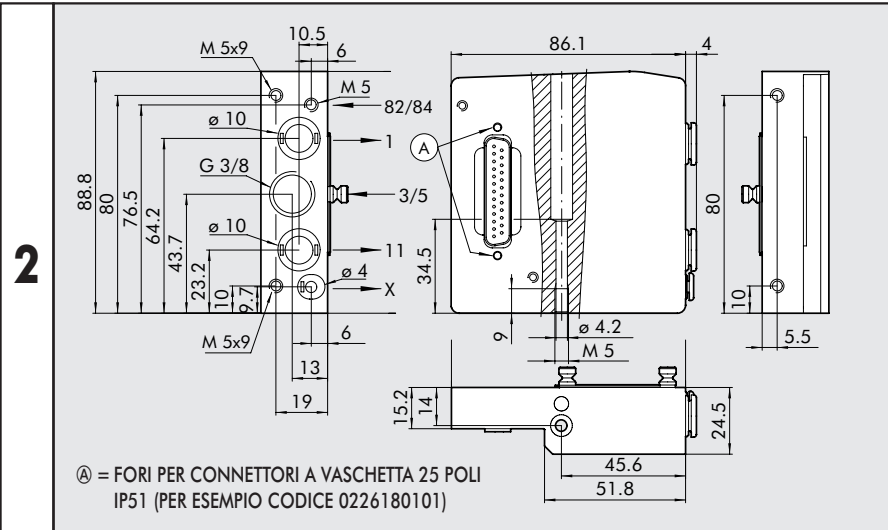

Codice	Descrizione	Peso [g]
0227301200	KIT TERMINALE HDM 1-11-25D	370

Tramite l'impiego di questo terminale è possibile differenziare tutte le alimentazioni

- Bocca 2
- Bocca 4
- Alimentazione piloti

TERMINALE 1-25D

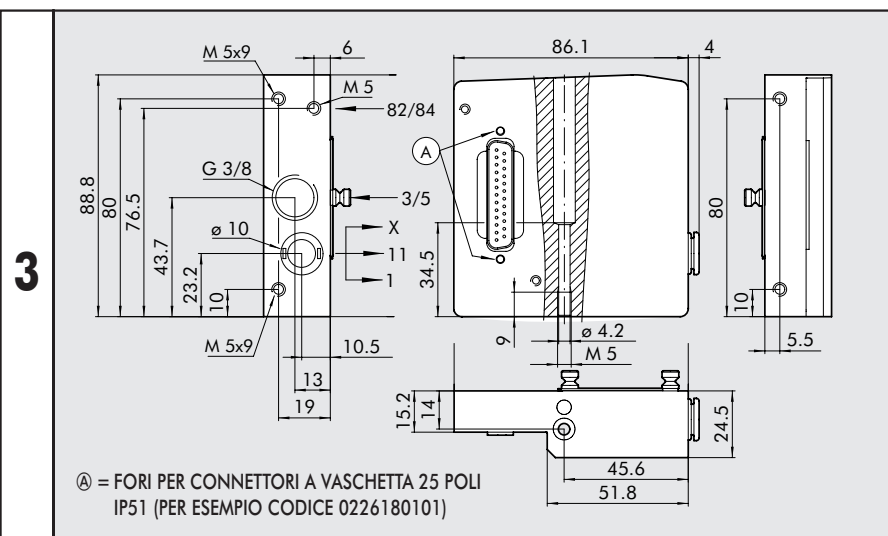

Codice	Descrizione	Peso [g]
0227301201	KIT TERMINALE HDM 1-25D	370

TERMINALE CIECO

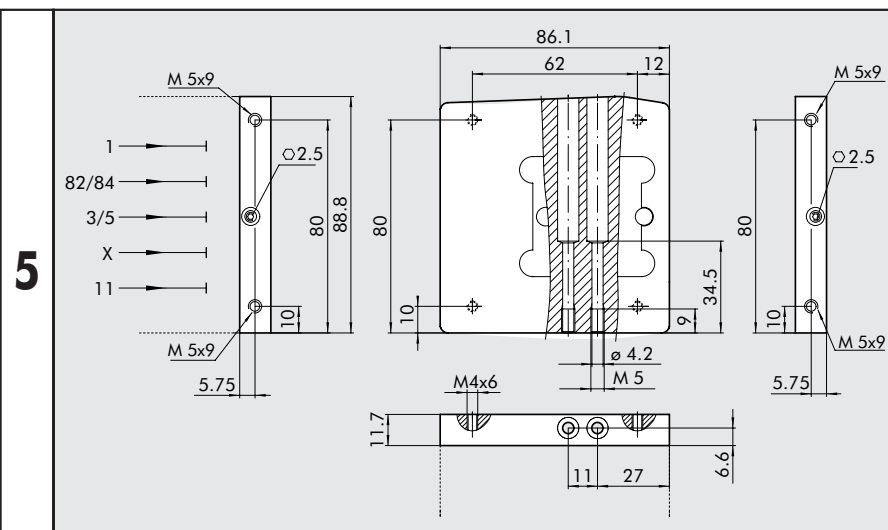

Codice	Descrizione	Peso [g]
0227301500	KIT TERMINALE CIECO HDM	230

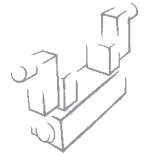

INTERMEDIO PASSANTE

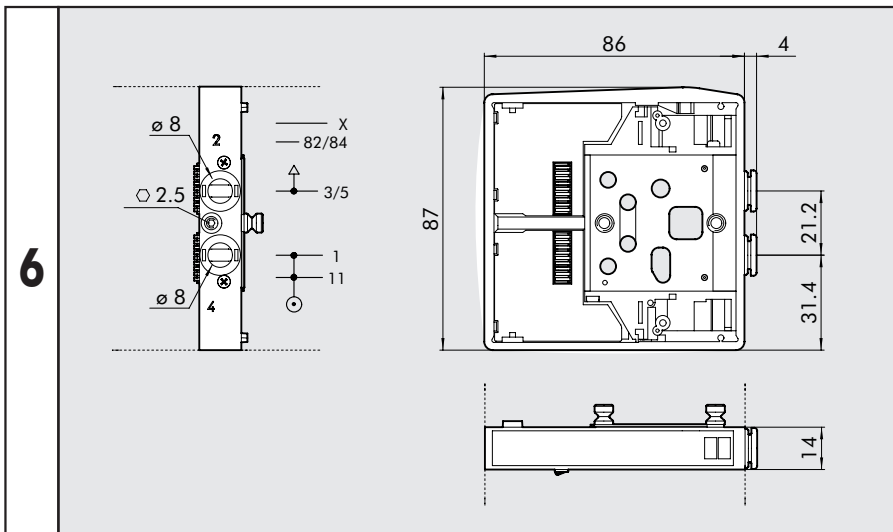

Codice	Descrizione	Peso [g]
0227301301	INTERMEDIO PASSANTE HDM	120

INTERMEDIO CIECO

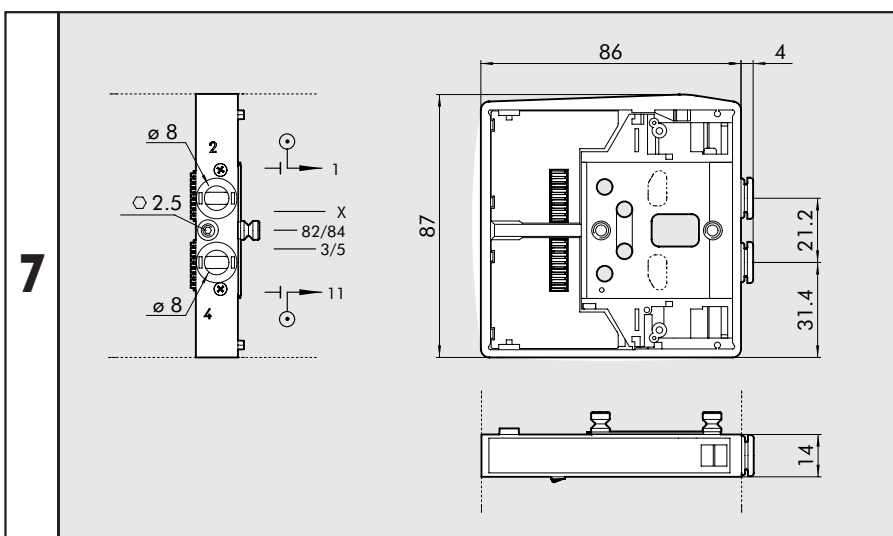

Codice	Descrizione	Peso [g]
0227301302	INTERMEDIO CIECO HDM	117

INTERMEDIO SEZIONATORE DI SCARICO

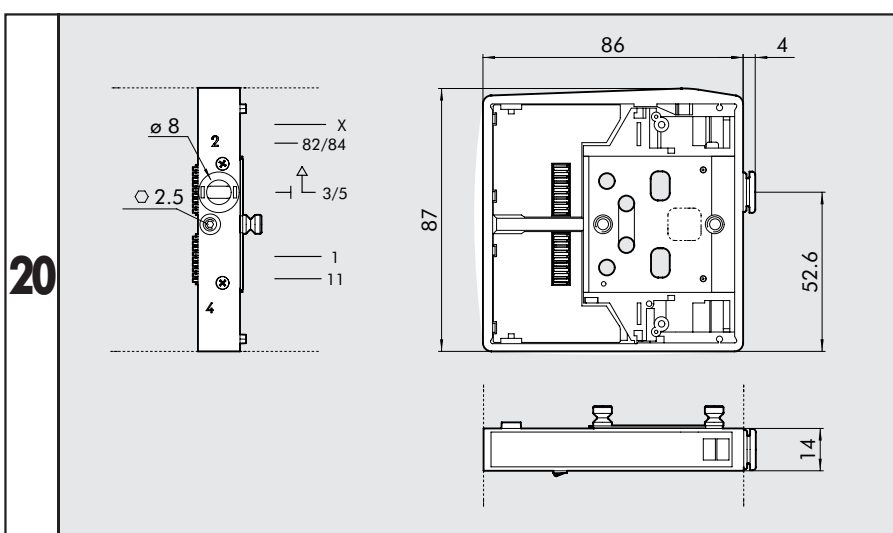

Codice	Descrizione	Peso [g]
0227301303	INTERMEDIO SEZIONATORE DI SCARICO HDM	125

KIT CONNETTORE VASCHETTA 25 POLI 45° IP65

14

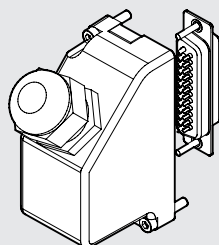

Codice	Descrizione	Peso [g]
0226180107	KIT CONNETTORE VASCHETTA 25 POLI 45° IP 65	65

STAFFA DI COLLEGAMENTO SU BARRA DIN

16

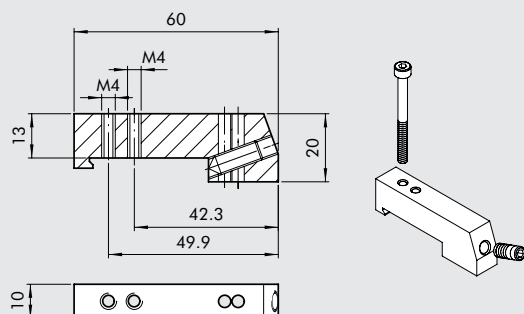

Codice	Descrizione	Peso [g]
0227301600	STAFFA DI COLLEGAMENTO SU BARRA DIN HDM/CM	30

Fornita completa di n° 1 viti M4x45 e 1 grano M6
Confezione 1 pezzo

CAVI

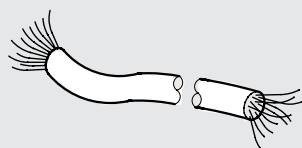

Codice	Descrizione	Peso [g]
0226107201	CAVO 10 POLI	86
0226107101	CAVO 19 POLI	122
0226107102	CAVO 25 POLI	130

Specificare il n° di metri desiderato.

SILENZIATORE PER RACCORDO Ø 8

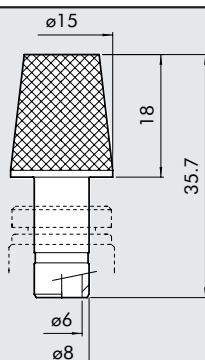

Codice	Descrizione	Peso [g]
W0970530084	SILENZIATORE PER RACCORDO Ø 8	15

Utilizzabile sulla bocca di scarico 3/5 dell'intermedio passante rif. 6
e del sezionatore di scarico rif. 20

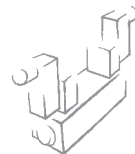

KIT CONNETTORE VASCHETTA 25 POLI A 45° PRECABLATO

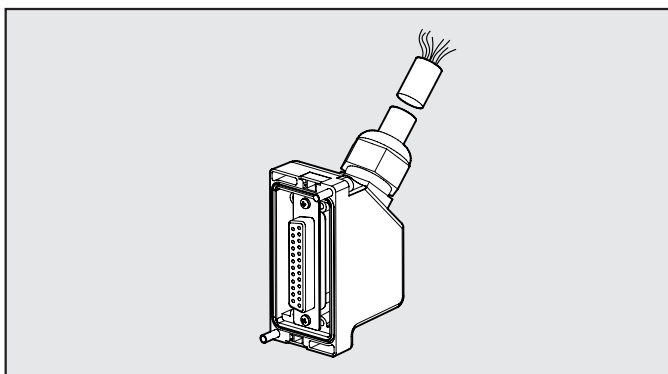

Codice	Descrizione	Peso [g]
0226960100	ACC. CONNET. IP 65+CAVO 25 POLI 45° L = 1 MT	190
0226960250	ACC. CONNET. IP 65+CAVO 25 POLI 45° L = 2.5 MT	390
0226960500	ACC. CONNET. IP 65+CAVO 25 POLI 45° L = 5 MT	740

2

SCHEMA DI CABLAGGIO PER KIT CONNETTORE VASCHETTA PRECABLATO

25 POLI	Posizione contatto elettrico	Colore condutt. corrispondente	Posizione contatto elettrico	Colore condutt. corrispondente	Posizione contatto elettrico	Colore condutt. corrispondente
	1	blu/nero	10	marrone/bianco	19	giallo/nero
	2	rosso/marrone	11	rosso/arancio	20	bianco
	3	bianco/nero	12	azzurro	21	blu/bianco
	4	rosso/blu	13	giallo/bianco	22	marrone
	5	nero/arancio	14	giallo	23	verde/bianco
	6	giallo/rosso	15	rosso/verde	24	rosso
	7	nero/marrone	16	arancio	25	verde/nero
	8	bianco/rosso	17	arancio/bianco		
	9	rosso/nero	18	verde		

KIT TARGHETTE DI IDENTIFICAZIONE

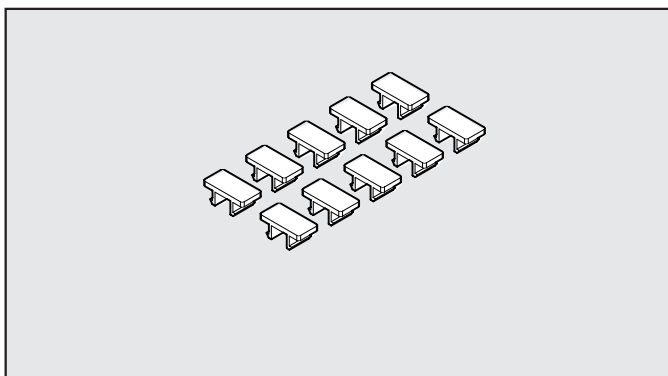

Codice	Descrizione
0226107000	KIT TARGHETTE DI IDENTIFICAZIONE

Confezione 10 pezzi

KIT GRANI

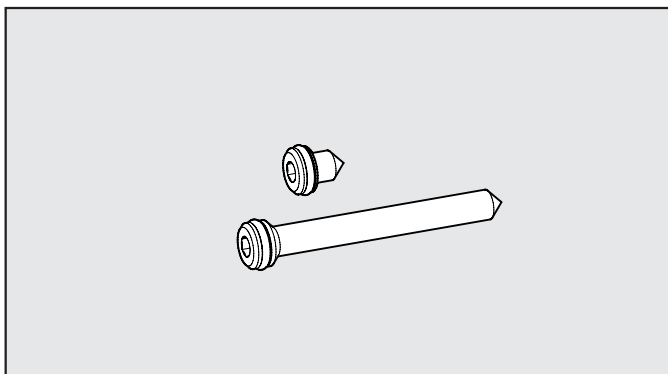

Codice	Descrizione
0227301800	GRANI PER MULTIMACH HDM/CM

Confezione 1+1 pezzi

R17 - CHIAVE SGANCIO TUBO

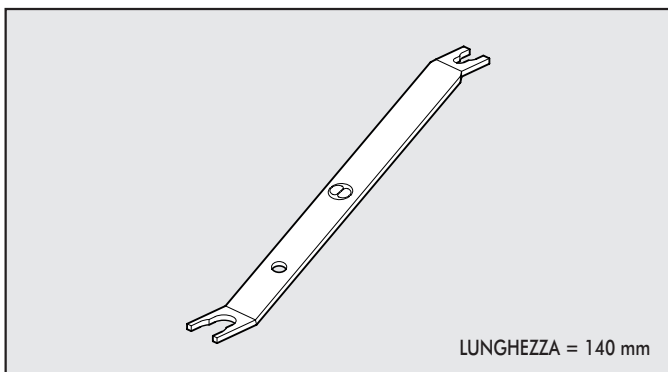

Codice	Descrizione	Ø Tubo	Note
2L17001	RL17	da Ø 3 a Ø 10	Per racc. R e racc. Fox

NOTE

Area reserved for additional notes, currently blank.