

Le slitte di precisione serie S13 includono un cilindro pneumatico doppio effetto, che ha il solo compito di spingere e tirare il carico; una guida in acciaio rettificato, solidale al corpo; un pattino a ricircolo di sfere, fissato alla tavola mobile, che sopporta tutti i carichi e i momenti applicati. In questo modo il movimento è preciso e praticamente senza giochi, mentre il pistone e lo stelo, su cui non vi sono carichi laterali, non si usurano. Tutte le slitte sono dotate di magneti per i sensori.

Il corpo può essere fissato da molti lati. Il carico può essere fissato alla tavola sia superiormente che frontalmente. L'alimentazione pneumatica può essere connessa da tre lati. I sensori possono essere inseriti, a scomparsa, sia sul lato destro che sinistro. L'insieme di queste possibilità dà grande flessibilità applicativa. La dimensione trasversale è molto ridotta: questo permette il montaggio in spazi ridotti e l'affiancamento, con passo ridotto, di più slitte.

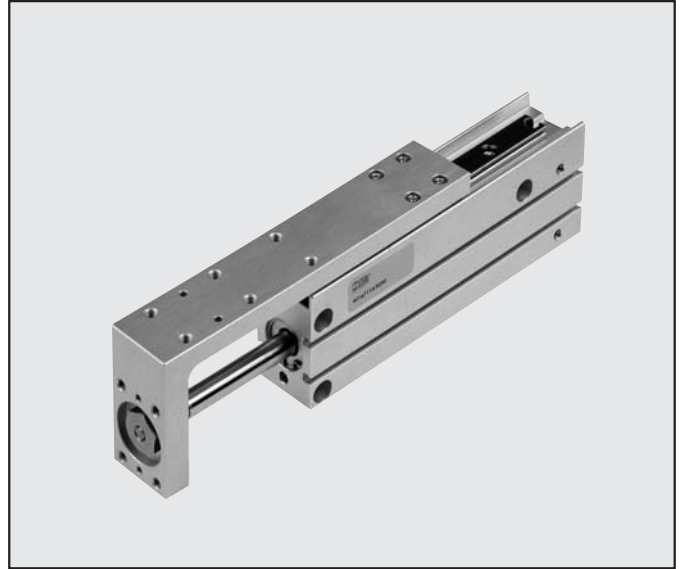

DATI TECNICI					
Range di pressione	bar	2 ÷ 8 (0,2 ÷ 0,8 MPa)			
Temperatura di esercizio	°C	- 10 ÷ +70			
Fluido		aria filtrata a 20 µm non lubrificata, se lubrificata la lubrificazione deve essere continua			
Velocità minima e massima	mm/s	da 30 a 500			
Attacchi pneumatici		M5			
Tipo di guida		a ricircolo di sfere			
Versioni		doppio effetto magnetico con paracolpo in gomma			
Alesaggi	mm	Ø 6	Ø10	Ø16	Ø 20
Corse	mm	10	10	10	10
		25	25	25	25
		---	---	50	50
Forza teorica in spinta, a 6 bar	N	17	47	120	188
Forza teorica in tiro, a 6 bar	N	13	40	104	158
Carichi ammessi		Vedi diagrammi			
Energia cinetica ammessa	Joule	0,012	0,025	0,050	0,100
Tolleranza sulla corsa	mm	0 / +1,0			
Orientamento di montaggio		qualsiasi (orizzontale o verticale)			
Peso	Kg	vedi tabella			

COMPONENTI

- ① DADO: acciaio inossidabile
- ② SEEGER: acciaio zincato
- ③ FONDELLO ANTERIORE: bronzo
- ④ CORPO: alluminio anodizzato
- ⑤ GUIDA: acciaio temprato inossidabile
- ⑥ PISTONE: alluminio
- ⑦ PATTINO A RICIRCOLO DI SFERE: acciaio inossidabile
- ⑧ PARACOLPI: NBR
- ⑨ FONDELLO POSTERIORE: alluminio anodizzato
- ⑩ PIASTRA: alluminio anodizzato
- ⑪ GUARNIZIONE STELO: tipo EM, in NBR
- ⑫ O RING: NBR
- ⑬ STELO: acciaio inossidabile
- ⑭ GUARNIZIONE PISTONE: tipo PZ, in NBR
- ⑮ MAGNETE: neodimio (Ø6 e Ø10) plastoferrite (Ø16 e Ø20)

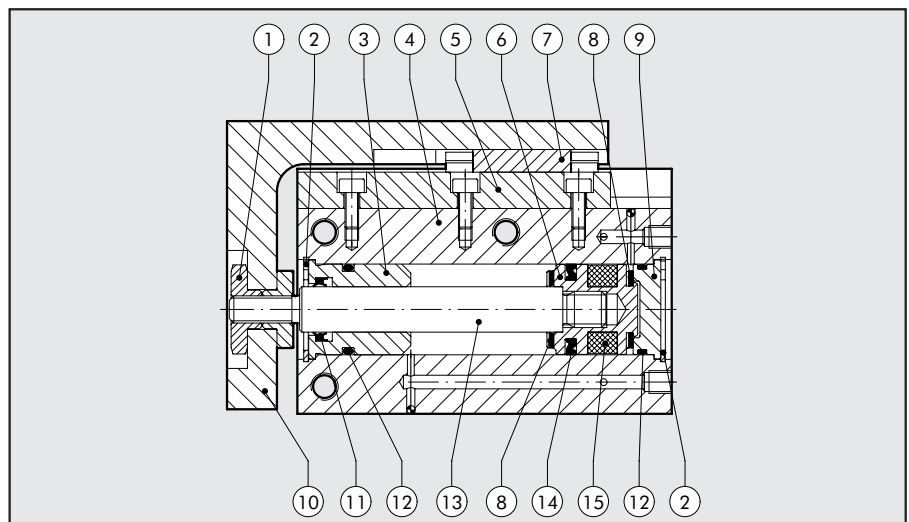

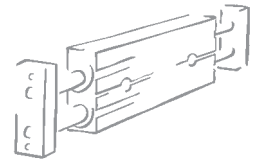

PESI

PESO (gr)				
corsa	alesaggio			
	6	10	16	20
10	68	125	230	455
25	90	160	280	550
50	---	---	350	660

PESO PARTE IN MOVIMENTO (gr)				
corsa	alesaggio			
	6	10	16	20
10	30	50	100	180
25	40	68	125	220
50	---	---	167	290

DIAGRAMMI MASSA/VELOCITA'

- M (kg) = Massa applicata
- L (mm) = Distanza tra l'asse dello stelo e il baricentro della massa
- v (mm/s) = Velocità della slitta
- vert = limite in caso di montaggio con movimento verticale

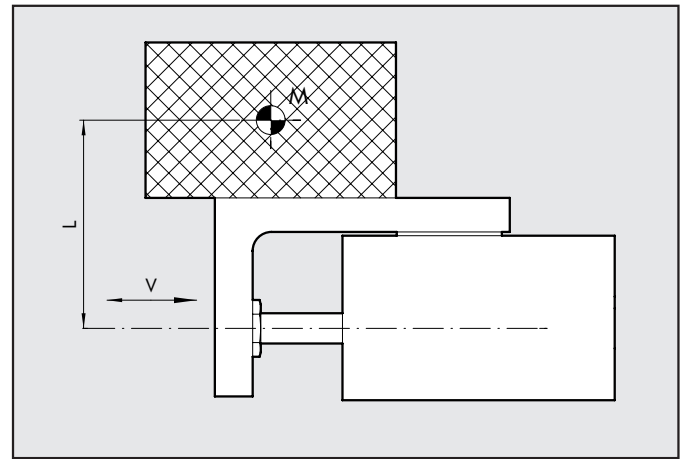

DIAGRAMMI CARICHI AMMESSI

S13-6

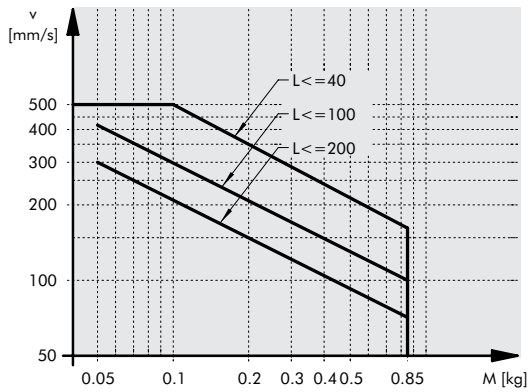

S13-10

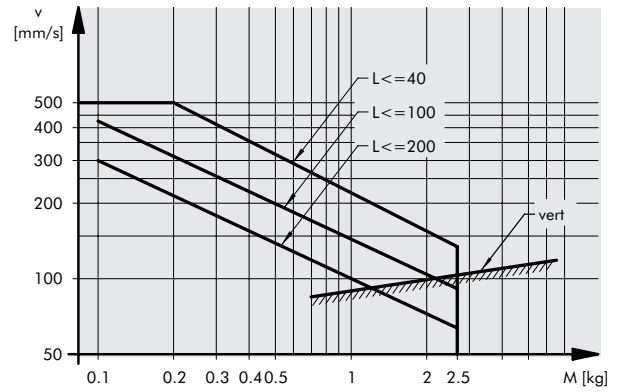

S13-16

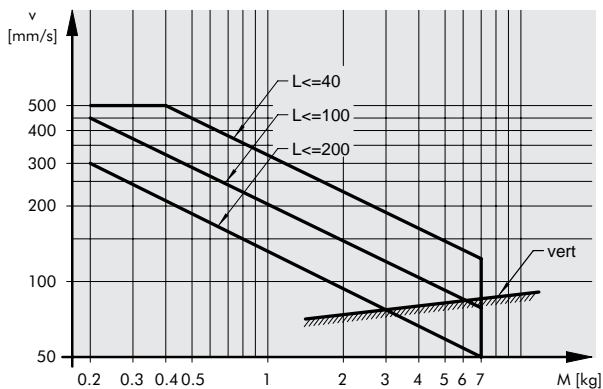

S13-20

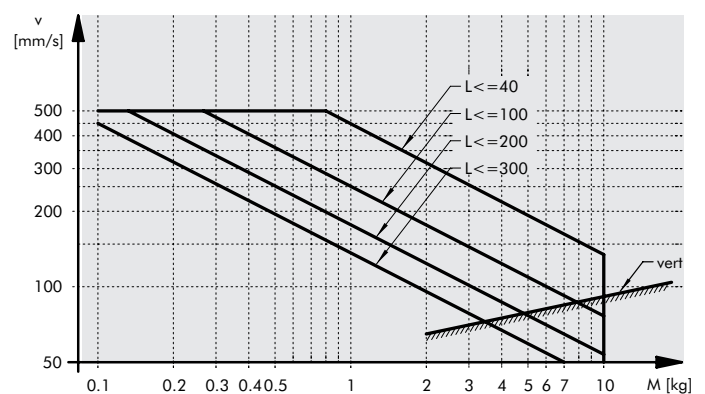

POSSIBILITA' DI FISSAGGIO

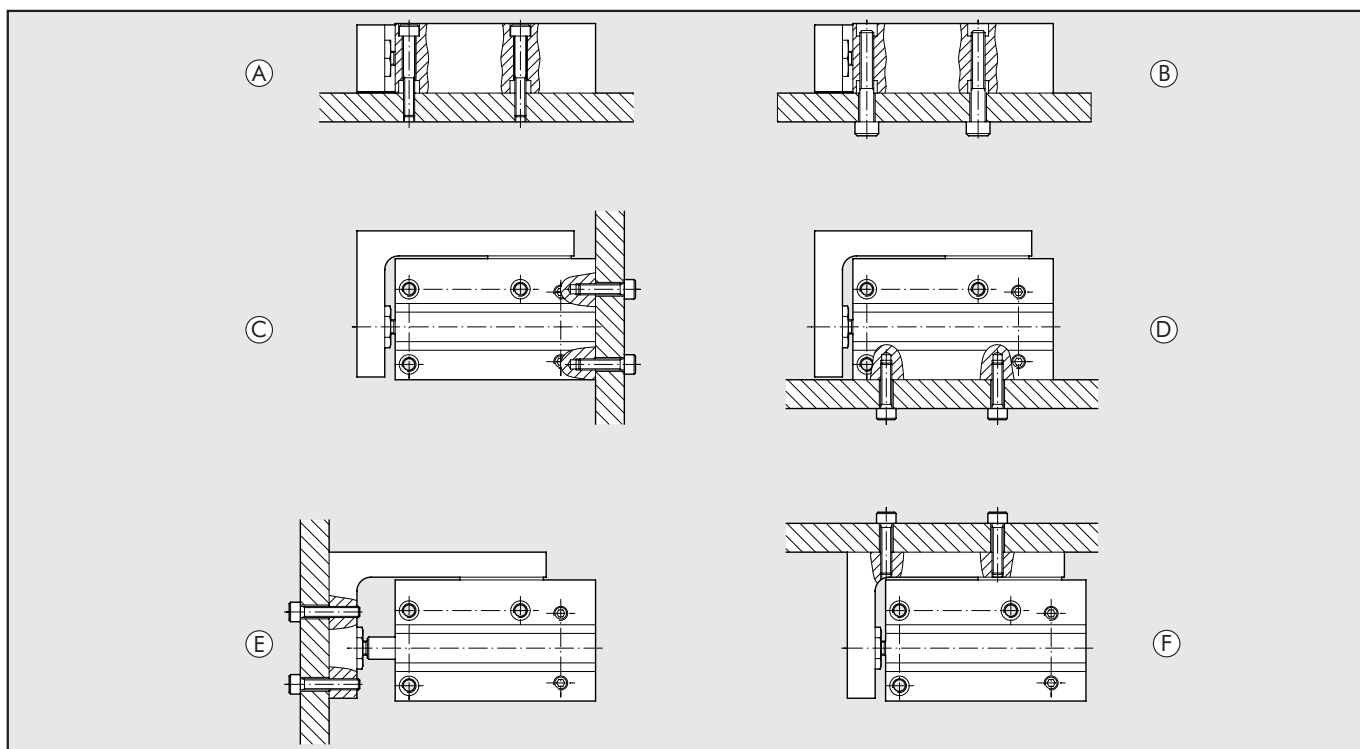

FISSAGGI DEL CORPO:

- (A) Fissaggio laterale attraverso i fori passanti.
- (B) Fissaggio laterale sui filetti dei fori.
- (C) Fissaggio posteriore sui fori filettati.
- (D) Fissaggio verticale sui fori filettati.

FISSAGGI DELLA TAVOLA MOBILE:

- (E) Fissaggio frontale sui fori filettati.
- (F) Fissaggio superiore sui fori filettati.

NB: dato che la tavola è supportata da guida/pattino a sfere, evitare di applicare coppie o sforzi eccessivi sulle stesse. Perciò, quando si fissano le viti, tenere ferma la tavola e non il corpo in modo che le coppie non si scarichino attraverso al pattino a sfere.

ALIMENTAZIONE PNEUMATICA

Possibilità di alimentare pneumaticamente da dietro, da sinistra o da destra. La slitta viene fornita con i fori a sinistra e a destra tappati da grani con O-ring. Se si desidera utilizzarli, asportare le viti e gli O-ring e applicarli nei fori del lato posteriore, applicando una goccia di collante sul filetto dei grani.

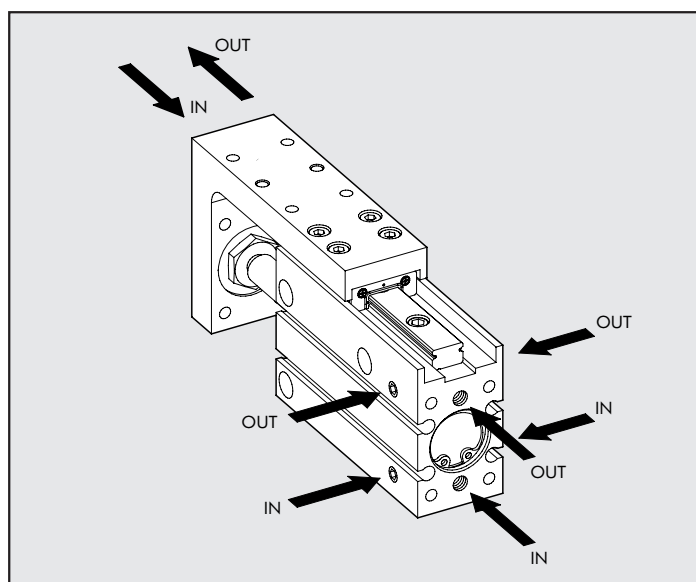

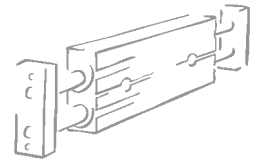

DIMENSIONI

1

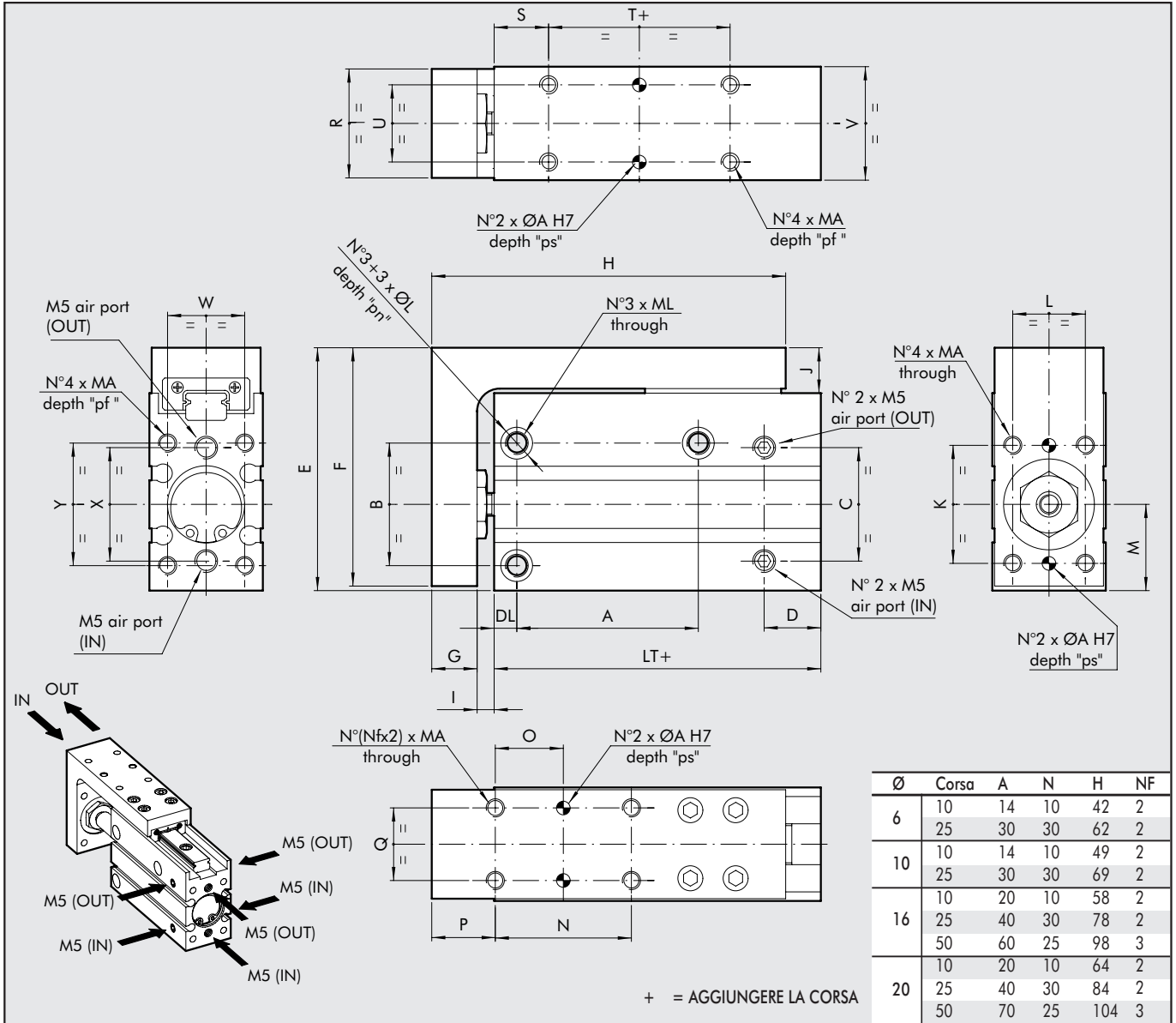

Codice	Ø	LT	B	C	D	E	F	G	I	J	K	MA	pf	ØA	ps	L	M	O	P	Q	R	S
W1471063...*	6	31	19	18	10	39	38	5.5	2.9	7.5	15	M3	5	2	4.5	9	14.5	N/2	8	9	15	10
W1471103...*	10	35	23	20	12.5	47	46	7.5	4	9	18	M4	6	2	4.5	11	15.5	N/2	11	11	19	12
W1471163...	16	42	27	25	12.5	53.5	52.5	10	3.75	10	26	M4	7	3	7.5	16	19	N/2	14	16	24	12
W1471203...*	20	52.5	34	32	15	64.5	63.5	11	4.5	10.5	34	M5	9	3	7.5	20	23	N/2	14	20	31	15

*Inserire la corsa, in mm (esempio Ø6 corsa 10=W1471063010)

T	U	V	W	X	Y	ØL	pn	ML	DL
5	9	16	10.5	18	19	6	3.5	M4	4
5	13	20	13	20	23	7.5	4.5	M5	5
10	17	25	17	25	27	7.5	4.5	M5	5
10	20	32	20	32	34	9.5	7.5	M6	6

Corse standard:

- Alesaggio Ø6 -> 10; 25 mm
- Alesaggio Ø10 -> 10; 25 mm
- Alesaggio Ø16 -> 10; 25; 50 mm
- Alesaggio Ø20 -> 10; 25; 50 mm

