

TIPOLOGIE

La gamma di unità di guida e di slitte proposte è molto ampia. Raggruppiamo le guide in famiglie:

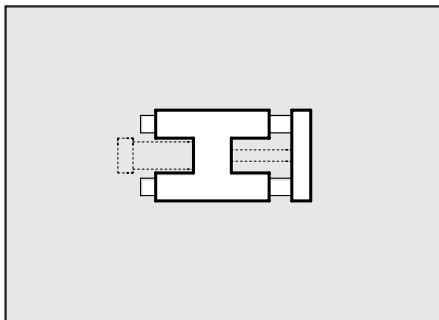

Unità di guida da accoppiare a cilindri standard

Si tratta di unità indipendenti, a cui viene fissato un cilindro a norma ISO 6432 oppure ISO 15552.

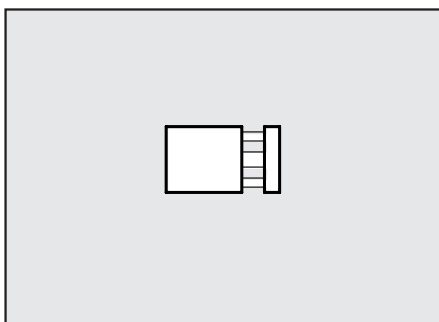

Cilindri pneumatici ad unico pistone con sistemi di sostegno dell'estremità dello stelo.

Le varie soluzioni costruttive hanno in comune il fatto che nel corpo-cilindro o nella testata anteriore, oltre al foro calibrato per il passaggio del pistone, sono ricavati altri fori che alloggiavano bussole o cuscinetti di guida per steli aggiuntivi.

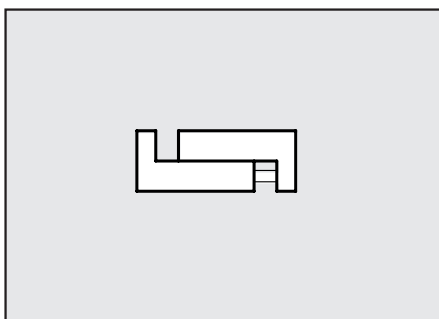

Guide con attuatore pneumatico

La parte predominante di questi attuatori è costituita dalla parte di guida, che definisce la forma, le applicazioni, i carichi, le corse massime, il costo. La parte pneumatica viene ospitata in uno dei corpi dell'unità oppure si tratta di un cilindro completo, alloggiato all'interno della guida.

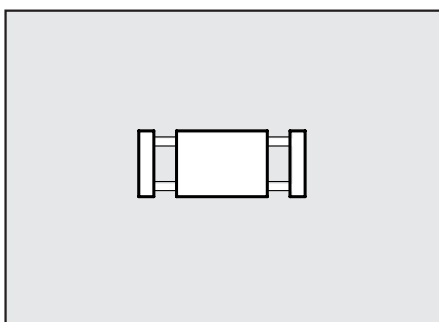

Doppi cilindri pneumatici

La camicia presenta due fori calibrati e quindi alloggia due pistoni e steli affiancati. Vi sono versioni a steli semplici, steli passanti, diverse posizioni delle alimentazioni a seconda che si voglia tenere fissa la camicia o le flange all'estremità degli steli.

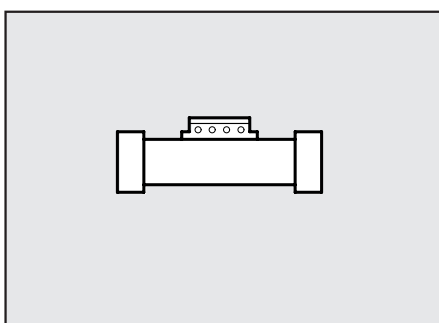

Cilindri senza stelo

Sono cilindri in cui il pistone è solidale con un carrello, posto esternamente alla camicia al suo fianco. Non esiste quindi lo stelo. Noi proponiamo versioni in cui la camicia è aperta, con la sezione a forma di C, e pistone e carrello sono meccanicamente collegati. Esistono anche versioni, che non proponiamo, in cui la camicia è chiusa non ha contatti col pistone, ma viene trascinato mediante forza magnetica.

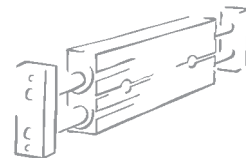

UNITÀ DI GUIDA DA ACCOPIARE A CILINDRI STANDARD

1

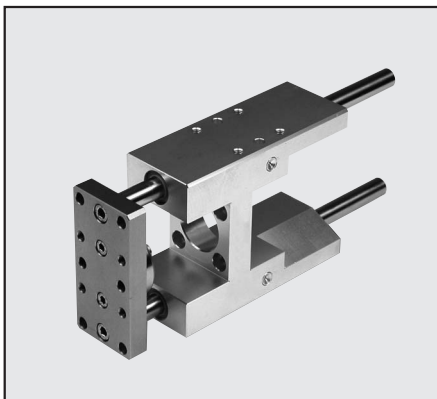

- **Serie S1**

GDS, GDH e GDM per minicilindri ISO 6432 e per cilindri ISO 15552

La serie GDS, con corpo a forma di C, è per carichi inferiori. Le serie GDH e GDM hanno il corpo a forma di H. Le GDH guidano gli steli con bocche a ricircolazione di sfere e sono più adatte per velocità elevate.

Sono proposte le guide per i minicilindri da alesaggio 12 a 25 mm (vedi catalogo pagina 1.1/16) e le guide per i cilindri da alesaggio 32 a 100 mm (vedi il catalogo pagina 1.1/85).

CILINDRI CON SISTEMI DI SOSTEGNO DELLO STELO



- **Serie S2**

Cilindri a corsa breve antirotazione

Sono proposti per alesaggi da $\varnothing 12$ a $\varnothing 100$.

Vedere il catalogo a pagina 1.1/28-1.1/29.



- **Serie S3**

Cilindri ad asta gemellata

Sono cilindri con ingombri assiali e attacchi per ancoraggi a norma ISO 15552.

Sono proposti per alesaggi da $\varnothing 32$ a $\varnothing 100$.

Vedere il catalogo a pagina 1.1/110



- **Serie S4**

Cilindri compatti antirotazione

Sono concettualmente simili ai cilindri a corsa breve antirotazione. Sono un po' più robusti, dato che, in alcune taglie, il diametro degli steli di guida è maggiore e che la piastra superiore è meglio fissata.

Sono proposti per alesaggi da $\varnothing 12$ a $\varnothing 100$, con dimensioni secondo la norma UNITOP NFE 49-004 1 e 2 ed inoltre, per alesaggi da $\varnothing 32$ a $\varnothing 100$ con dimensioni dei fissaggi come per cilindri ISO 15552.

Vedere catalogo a pagina 1.1/39-1.1/40.



• **Serie S6**

Cilindri compatti guidati

Hanno elevata capacità di carico, superiore a quella dei cilindri a corsa breve antirotazione e dei cilindri compatti antirotazione.

Sono sempre completi di magneti per sensore magnetico.

Sono proposti per alesaggi da $\varnothing 16$ a $\varnothing 100$.

Vedere catalogo a pagina 1.1/143.

GUIDE CON ATTUATORE PNEUMATICO

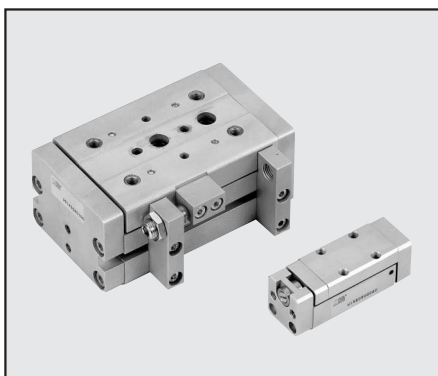

• **Serie S8**

Slitta di precisione compatta

La slitta è guidata da pattini a ricircolazione di sfere, che scorrono su guide in acciaio fissate direttamente sul corpo del cilindro. La slitta scorre così sul fianco del cilindro e l'insieme risulta particolarmente compatto e robusto.

È presente il magnete per sensori.

Sono proposte slitte con cilindri di alesaggio da $\varnothing 10$ a $\varnothing 32$.

Sono previste diverse opzioni:

- Finecorsa meccanico regolabile;
- Ammortizzo pneumatico;
- Deceleratore idraulico.



• **Serie S13**

Le slitte di precisione serie S13 includono un cilindro pneumatico doppio effetto, che ha il solo compito di spingere e tirare il carico; una guida in acciaio rettificato, solidale al corpo; un pattino a ricircolo di sfere, fissato alla tavola mobile, che sopporta tutti i carichi e i momenti applicati.

Il corpo può essere fissato da molti lati. Il carico può essere fissato alla tavola sia superiormente che frontalmente. L'alimentazione pneumatica può essere connessa da tre lati.

DOPPIO CILINDRO PNEUMATICO



• **Serie S10**

Doppio cilindro

Sono caratterizzati dal fatto essere molto piatti.

Su un fianco vi sono le sedi per sensori e gli attacchi per l'aria.

Sono proposti con alesaggi da $\varnothing 12$ a $\varnothing 30$.

Vi sono due varianti, con bussone in bronzo oppure con cuscinetti a ricircolo di sfere, per velocità maggiori.

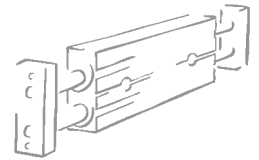

- **Serie S11**

Unità di guida a doppio cilindro

Sono caratterizzate dal fatto essere molto piatte.

Sono simili ai doppi cilindri, ma con steli passanti e due flange montate alle estremità.

Sono proposte con alesaggi da \varnothing 12 a 30.

In opzione possono essere montati due deceleratori idraulici.

Vi sono due varianti, con bussone in bronzo oppure con cuscinetti a ricircolo di sfere, per velocità maggiori.

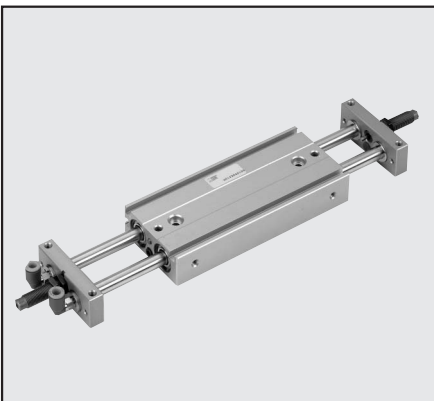

- **Serie S12**

Slitta a doppio cilindro

Sono simili alle unità di guida a doppio cilindro, ma in questo caso è il corpo centrale che si muove mentre le due flange di estremità stanno fisse. Gli attacchi per l'aria sono all'estremità degli steli.

Sono proposte con alesaggi da \varnothing 16 a 30.

In opzione possono essere montati due deceleratori idraulici.

Vi sono due varianti, con bussone in bronzo oppure con cuscinetti a ricircolo di sfere, per velocità maggiori.

CILINDRI SENZA STELO



- **Serie S15**

Cilindri senza stelo standard

È l'unità di guida più compatta che ci sia. Mentre in tutte le soluzioni viste sino ad ora l'ingombro assiale è pari ad una quota di base più il doppio della corsa, nel cilindro senza stelo l'ingombro è pari ad una quota di base più la corsa, quindi poco più della metà delle altre soluzioni. Anche le altre due dimensioni sono le minime, confrontabili solo con le soluzioni con sistemi di sostegno dello stelo. Vi sono dei limiti però nei carichi radiali e nei momenti applicabili.

Sono proposte con alesaggi da \varnothing 16 a 63.

Vedere catalogo a pagina 1.1/117.



- **Serie S16**

Cilindri senza stelo doppi

Rispetto al cilindro standard ha forza assiale doppia. Anche la capacità di carico radiale e di resistenza ai momenti è molto maggiore.

Sono proposte con alesaggi da \varnothing 16 a 32.

Vedere catalogo a pagina 1.1/125.

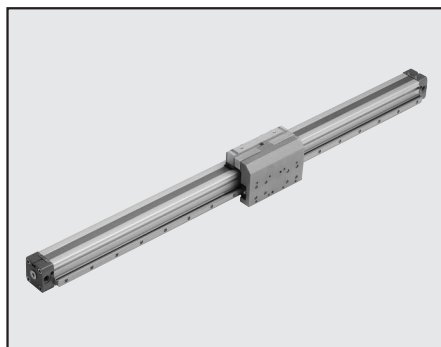

• **Serie S17**

Cilindri senza stelo con guida a ricircolo sfere

Per migliorare le capacità di carico rispetto ai cilindri senza stelo standard, questa versione presenta una guida in acciaio riportata su un lato della camicia e dei pattini a ricircolo fissati sul carrello.

Sono proposti con alesaggi da $\varnothing 16$ a $\varnothing 63$.

Vedere catalogo a pagina 1.1/127.

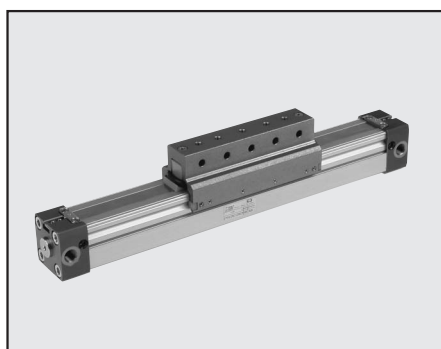

• **Serie S18**

Cilindro senza stelo con guida a "V"

Due guide a "V" sono ricavate direttamente nella camicia in alluminio anodizzato. Su di esse scorre un cappello con due pattini in resina acetilica antiusura.

Sono proposti con alesaggi da $\varnothing 25$ a $\varnothing 63$.

Vedere catalogo pag. 1.1/135.

GRAFICO COMPARATIVO UNITÀ DI GUIDA E SLITTE

Nel grafico sono tracciate delle linee che uniscono i punti ottenuti segnando, per ogni serie di guide o slitte:

- il carico radiale massimo F
- la corsa S

È così possibile determinare quali guide rispondono alla propria esigenza. Ad esempio, se si cerca una slitta che resista a carichi radiali superiori a 100N e corsa superiore a 1000 mm, è possibile trovarne nelle serie S15, S16, S17 e S18.

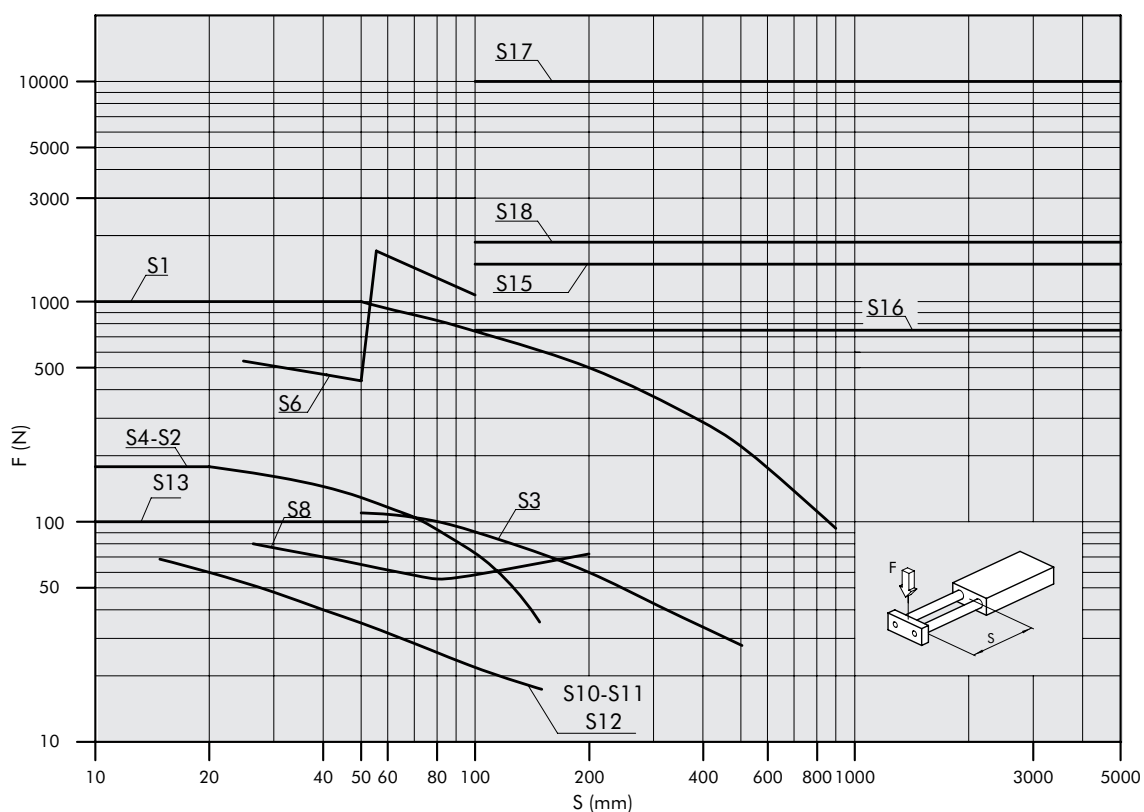

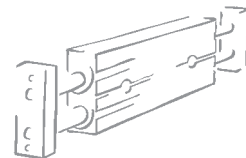

I carichi ammessi sono riportati, all'interno del catalogo, per ognuna delle unità di guida.
 Nel caso in cui il carico non si trova in corrispondenza della piastra mobile è possibile definire con buona approssimazione un carico o una corsa equivalente.

CONDIZIONE DI CARICO	CARICO O CORSA EQUIVALENTE
	<p>PER VERIFICA DEL CARICO AMMESSO</p> <p>PER VERIFICA DELLA FRECCIA</p>