

# CILINDRO CORSA BREVE SERIE "SSCY" Ø 12÷100 mm ED ACCESSORI

Cilindri compatti adatti per installazione in spazi ristretti:

- esecuzione con o senza magnete
- semplice o doppio effetto - stelo singolo o passante
- versione antirotazione e con fissaggi incorporati
- possibilità di scelta tra guarnizioni in NBR e POLIURETANO
- FKM/FPM
- esecuzioni speciali a richiesta

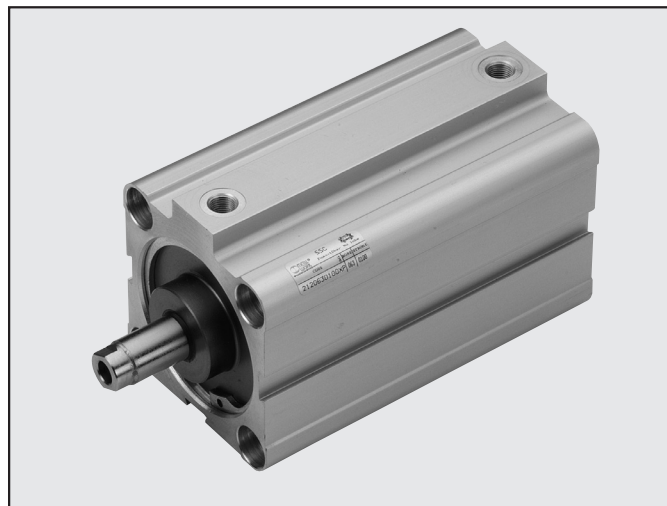

DATI TECNICI	POLIURETANO	NBR	FKM/FPM	Bassa Temperatura
Pressione d'esercizio	max 10 bar (max 1 MPa)			
Temperatura d'esercizio	-10°C÷+80°C	-10°C÷+80°C	-10°C÷+150°C (Cil. non magnetici)	-35°C÷+80°C
Fluido	Aria senza lubrificazione, se si utilizza aria lubrificata la lubrificazione deve essere continua			
Alesaggi	Ø 12 ; Ø 16 ; Ø 20 ; Ø 25 ; Ø 32 ; Ø 40 ; Ø 50 ; Ø 63 ; Ø 80 ; Ø 100			
Tipo di costruzione	A profilo			
Corse standard <b>+</b>	Doppio effetto: da Ø 12 a Ø 25 corsa da 5 a 50 mm da Ø 32 a Ø 40 corsa da 5 a 70 mm da Ø 50 a Ø 63 corsa da 5 a 110 mm da Ø 80 a Ø 100 corsa da 5 a 150 mm Semplice effetto: da Ø 12 a Ø 25 corsa da 5 a 25 mm da Ø 32 a Ø 63 corsa da 5 a 50 mm Antirotazione: da Ø 12 a Ø 63 corsa da 5 a 120 mm da Ø 80 a Ø 100 corsa da 5 a 150 mm Stelo pass. forato da Ø 20 a Ø 40 corsa da 5 a 100 mm da Ø 50 a Ø 63 corsa da 5 a 130 mm da Ø 80 a Ø 100 corsa da 5 a 165 mm <b>+</b> Corse massime consigliate; valori superiori possono creare problemi di funzionamento			
Versioni	Doppio effetto, Semplice effetto stelo esteso, Semplice effetto stelo retracts, Stelo passante, Semplice effetto stelo passante, Stelo passante forato, Antirotazione, Antirotazione oscillante maschio, Antirotazione oscillante femmina, No stick slip*			
Magnete per sensori	Tutte le versioni complete di magnete a richieste fornito privo di magnete,			
Pressione di spunto	da Ø 12 a Ø 32: 0.6 bar - da Ø 40 a Ø 100: 0.4 bar			
Forze sviluppare a 6 bar in spinta/trazione	Vedi DATI TECNICI GENERALI PAG. 1.1/05			
Pesi	Vedi DATI TECNICI GENERALI PAG. 1.1/06			
Note d'uso	* Da utilizzare con velocità inferiori a 0.2 m/s, per evitare saltellamenti. Usare solo aria non lubrificata			

## COMPONENTI

- ① STELO: acciaio C45 o inox, cromato a spessore
- ② FONDELLO:
  - Ø 12÷25 ottone OT 58 nichelato
  - Ø 32÷100 alluminio anodizzato
- ③ GUARNIZIONE STELO: Poliuretano, NBR o FKM/FPM
- ④ BOCCOLA GUIDA: nastro acciaio con riporto di bronzo e PTFE
- ⑤ CAMICIA: lega alluminio profilato e anodizzato
- ⑥ SEMPISTONE:
  - Ø 12÷63 resina acetalica
  - Ø 80÷100 in alluminio con pattino di guida in PTFE
- ⑦ GUARNIZIONE PISTONE: Poliuretano, NBR o FKM/FPM
- ⑧ MAGNETE: Ø 12÷25 neodimio - Ø 32÷100 plastoferrite
- ⑨ OR statici: NBR o FKM/FPM

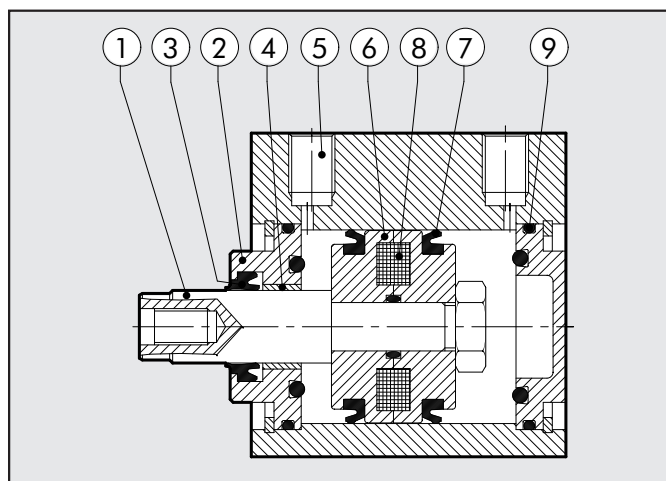



**POSSIBILITÀ FISSAGGIO CILINDRI SSC**

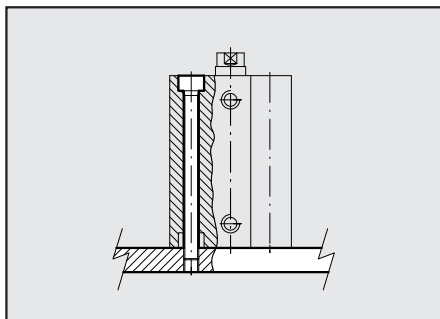

Fissaggio diretto dall'alto tramite lunghe viti passanti o tramite tiranti. In questo caso utilizzare viti o tiranti in materiale inox amagnetico (Es. AISI 304).

**DIMENSIONI VERSIONI STANDARD**

**DIMENSIONI DOPPIO EFFETTO STANDARD**

Ø	A	B	øC	øC <sub>1</sub>	D	E	F	G	G <sub>1</sub>	H	H <sub>1</sub>	J	K	L	M	N	øO	P	Q	R	øS	CH	T	U	V
12	23.5	13	6	5.5	28	26	11	32.5	-	6.5	10.5	3.7	6	3.7	7	38	-	M3	M5	-	8	5	2	9.5	16.5
16	28	20	8	7.5	33	28	11	33	-	6.7	10.5	3.7	6	3.7	10	37.5	-	M5	M5	20	8	7	2	10	19
20	32	22	10	9	37	32	11	32	-	6.5	10.5	4.6	7.5	4.6	10	36.5	-	M5	M5	22	8	8	2	11	21
25	37	26	10	9	47.5	39	18	33	36.5	8.5	8.5	4.6	7.5	4.6	10	42.5	20	M5	G1/8	28	15	8	2	14	28
32	45	32	12	11	56	48	18	37	40.8	10	10	5.5	10	5.7	15	48.3	25	M6	G1/8	36	15	10	2.5	18	32
40	54.5	40	12	11	62.7	54.5	18	39.5	44.7	10	10	5.5	10	5.7	15	53.2	30	M6	G1/8	40	15	10	2.5	20	35.5
50	66	50	16	15	73	66	18	39.5	46.2	11	11	6.6	11	6.8	18	53.2	35	M8	G1/8	50	15	13	3.5	25	40
63	80	62	16	15	88	80	23	42	48.7	12	12	9	15	9	18	57.7	35	M8	G1/8	62	15	13	3.5	31	48
80	100	82	20	19	110	100	26	57	67.2	14	14	9	15	9	18	75.2	44	M10	G1/4	82	19	17	4	41	60
100	124	103	25	24	134	124	26	64	74.7	15	15	11	18	11	20	84.3	56	M12	G1/4	103	19	22	5	51.5	72

**DIMENSIONI SEMPLICE EFFETTO STELO RETRATTO**

Ø	corsa	A	B	øC	øC <sub>1</sub>	D	E	F	G	G <sub>1</sub>	H	H <sub>1</sub>	J	K	L	M	N	øO	P	Q	R	øS	CH	T	U	V
12	5÷25	23.5	13	6	5.5	28	26	11	32.5	-	6.5	10.5	3.7	6	3.7	7	38	-	M3	M5	-	8	5	2	9.5	16.5
16	5÷25	28	20	8	7.5	33	28	11	33	-	6.7	10.5	3.7	6	3.7	10	37.5	-	M5	M5	20	8	7	2	10	19
20	5÷25	32	22	10	9	37	32	11	32	-	6.5	10.5	4.6	7.5	4.6	10	36.5	-	M5	M5	22	8	8	2	11	21
25	5÷25	37	26	10	9	47.5	39	18	33	36.5	8.5	8.5	4.6	7.5	4.6	10	42.5	20	M5	G1/8	28	15	8	2	14	28
32	5÷25	45	32	12	11	56	48	18	37	40.8	10	10	5.5	10	5.7	15	48.3	25	M6	G1/8	36	15	10	2.5	18	32
	>25÷50								45	48.8							56.3									
40	5÷25	54.5	40	12	11	62.7	54.5	18	39.5	44.7	10	10	5.5	10	5.7	15	53.2	30	M6	G1/8	40	15	10	2.5	20	35.5
	>25÷50								47.5	52.7							61.2									
50	5÷25	66	50	16	15	73	66	18	39.5	46.2	11	11	6.6	11	6.8	18	53.2	35	M8	G1/8	50	15	13	3.5	25	40
	>25÷50								47.5	54.2							61.2									
63	5÷25	80	62	16	15	88	80	23	42	48.7	12	12	9	15	9	18	57.7	35	M8	G1/8	62	15	13	3.5	31	48
	>25÷50								50	56.7							65.7									

### DIMENSIONI VERSIONE SEMPLICE EFFETTO STELO ESTESO

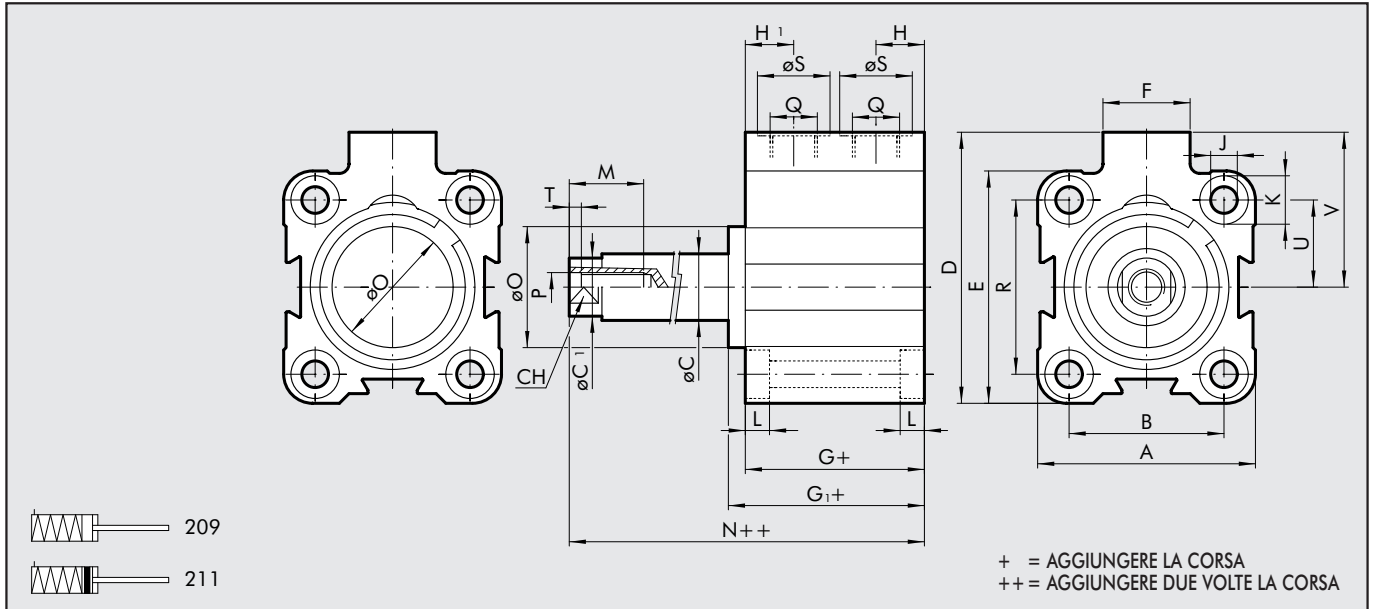

Ø corsa	A	B	øC	øC <sub>1</sub>	D	E	F	G	G <sub>1</sub>	H	H <sub>1</sub>	J	K	L	M	N	øO	P	Q	R	øS	CH	T	U	V
12 5÷25	23.5	13	6	5.5	28	26	11	32.5	-	6.5	10.5	3.7	6	3.7	7	38	-	M3	M5	-	8	5	2	9.5	16.5
16 5÷25	28	20	8	7.5	33	28	11	33	-	6.7	10.5	3.7	6	3.7	10	37.5	-	M5	M5	20	8	7	2	10	19
20 5÷25	32	22	10	9	37	32	11	32	-	6.5	10.5	4.6	7.5	4.6	10	36.5	-	M5	M5	22	8	8	2	11	21
25 5÷25	37	26	10	9	47.5	39	18	33	36.5	8.5	8.5	4.6	7.5	4.6	10	42.5	20	M5	G1/8	28	15	8	2	14	28
32 5÷25	45	32	12	11	56	48	18	37	40.8	10	10	5.5	10	5.7	15	48.3	25	M6	G1/8	36	15	10	2.5	18	32
>25÷50								45	48.8							56.3									
40 5÷25	54.5	40	12	11	62.7	54.5	18	39.5	44.7	10	10	5.5	10	5.7	15	53.2	30	M6	G1/8	40	15	10	2.5	20	35.5
>25÷50								47.5	52.7							61.2									
50 5÷25	66	50	16	15	73	66	18	39.5	46.2	11	11	6.6	11	6.8	18	53.2	35	M8	G1/8	50	15	13	3.5	25	40
>25÷50								47.5	54.2							61.2									
63 5÷25	80	62	16	15	88	80	23	42	48.7	12	12	9	15	9	18	57.7	35	M8	G1/8	62	15	13	3.5	31	48
>25÷50								50	56.7							65.7									

### DIMENSIONI Ø 12 VERSIONI ANTIROTAZIONE

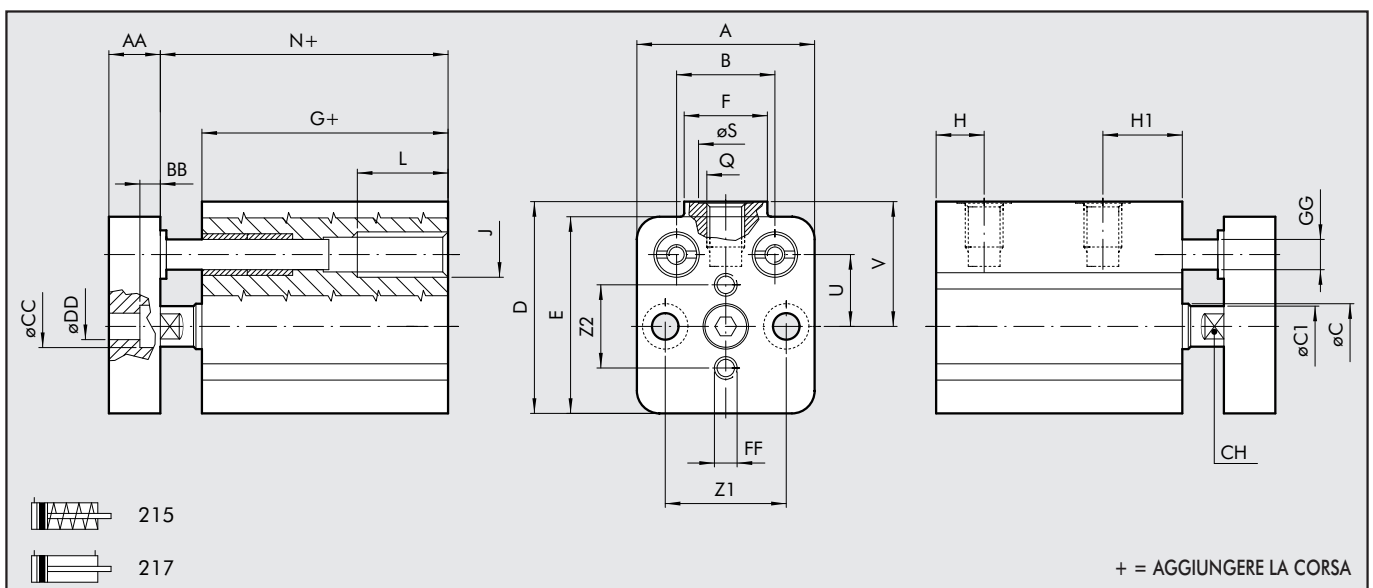

Ø	A	B	øC	øC <sub>1</sub>	D	E	F	G	H	H <sub>1</sub>	J	L	N	Z <sub>1</sub>	Z <sub>2</sub>	Q	øS	U	V	AA	BB	øCC	øDD	FF	øGG
12	23.5	13	6	5.5	28	26	11	32.5	6.5	10.5	M6	12	38	16	11	M5	8	9.5	16.5	8	3.5	6	3.5	M3	4

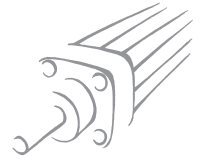

## DIMENSIONI Ø 16÷100 VERSIONI ANTIROTAZIONE

1

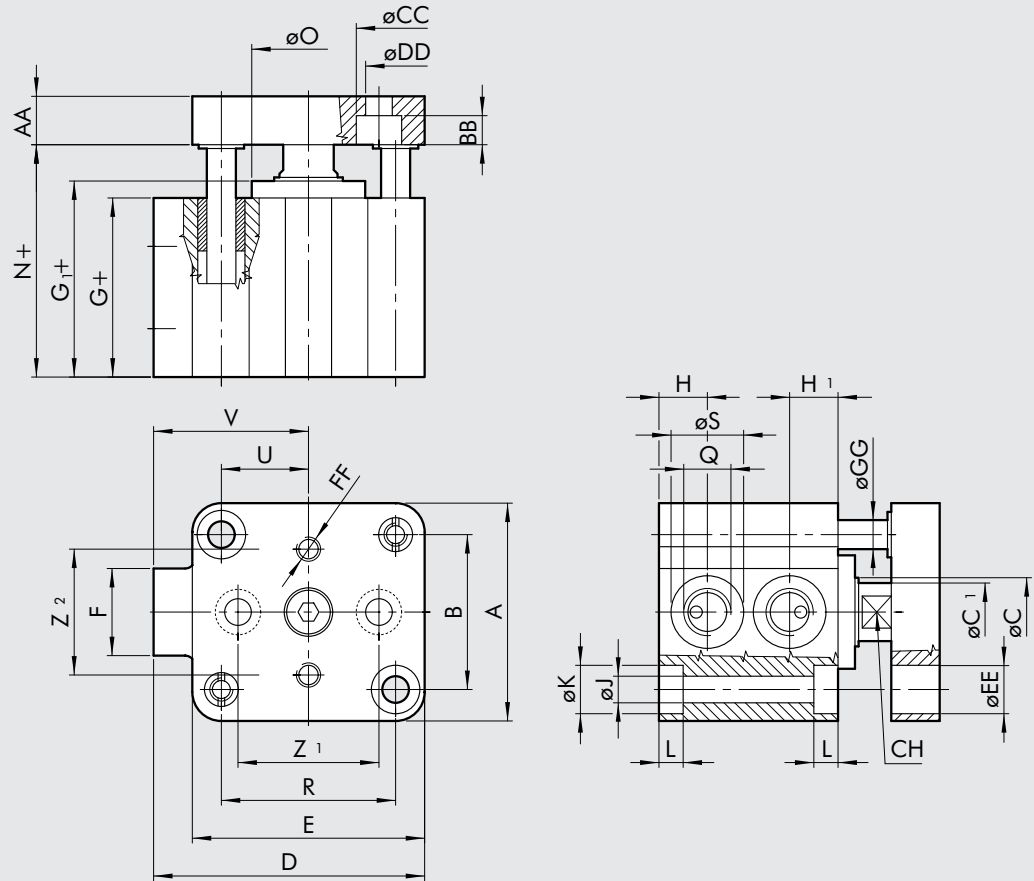

+ = AGGIUNGERE LA CORSA

Ø	A	B	øC	øC <sub>1</sub>	D	E	F	G	G <sub>1</sub>	H	H <sub>1</sub>	J	K	L	N	Z <sub>1</sub>	Z <sub>2</sub>	Q	R	øS	CH	U
16	28	20	8	7.5	33	28	11	33	-	6.7	10.5	3.7	6	3.7	37.5	20	15	M5	20	8	7	10
20	32	22	10	9	37	32	11	32	-	6.5	10.5	4.6	7.5	4.6	36.5	22	18	M5	22	8	8	11
25	37	26	10	9	47.5	39	18	33	36.5	8.5	8.5	4.6	7.5	4.6	42.5	22	22	G1/8	28	15	8	14
32	45	32	12	11	56	48	18	37	40.8	10	10	5.5	10	5.7	48.3	26	26	G1/8	36	15	10	18
40	54.5	40	12	11	62.7	54.5	18	39.5	44.7	10	10	5.5	10	5.7	53.2	34	34	G1/8	40	15	10	20
50	66	50	16	15	73	66	18	39.5	46.2	11	11	6.6	11	6.8	53.2	43	43	G1/8	50	15	13	25
63	80	62	16	15	88	80	23	42	48.7	12	12	9	15	9	57.7	55	55	G1/8	62	15	13	31
80	100	82	20	19	110	100	26	57	67.2	14	14	9	15	9	75.2	70	70	G1/4	82	19	17	41
100	124	103	25	24	134	124	26	64	74.7	15	15	11	18	11	84.3	94	94	G1/4	103	19	22	51.5

Ø	V	AA	BB	øCC	øDD	øEE	FF	øGG	øO
16	19	8	3.5	6	3.5	6	M3	4	-
20	21	8	5	7.5	4.5	7.5	M4	6	-
25	28	8	5	7.5	4.5	8	M4	6	20
32	32	10	6	10	5.5	10	M5	8	25
40	35.5	10	6	10	5.5	10	M5	8	30
50	40	12	7	11	6.5	11	M6	10	35
63	48	12	9	14	9	15	M6	10	35
80	60	14	9	14	9	15	M8	12	44
100	72	17	9	14	9	18	M8	12	56

### DIMENSIONI VERSIONI STELO PASSANTE

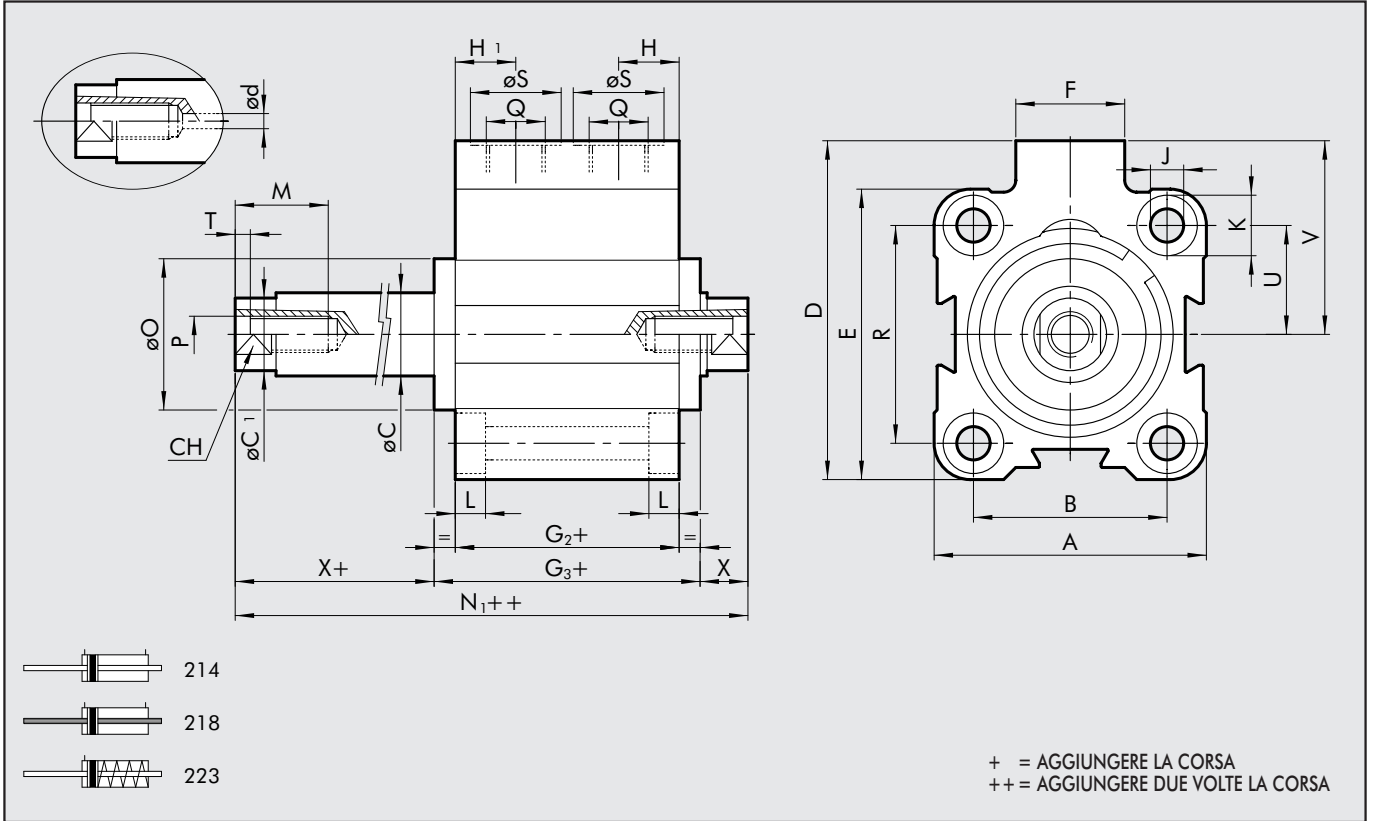

### DIMENSIONI DOPPIO EFFETTO STELO PASSANTE E STELO PASSANTE FORATO

Ø	A	B	øC	øC <sub>1</sub>	D	ød**	E	F	G <sub>2</sub>	G <sub>3</sub>	H	H <sub>1</sub>	J	K	L	M	N <sub>1</sub>	øO	P	Q	R	øS	CH	T	U	V	X*
12	23.5	13	6	5.5	28	-	26	11	36.7	-	10.5	10.5	3.7	6	3.7	7	47.7	-	M3	M5	-	8	5	2	9.5	16.5	5.5
16	28	20	8	7.5	33	-	28	11	36.8	-	10.5	10.5	3.7	6	3.7	10	45.8	-	M5	M5	20	8	7	2	10	19	4.5
20	32	22	10	9	37	1.5	32	11	36	-	10.5	10.5	4.6	7.5	4.6	10	45.0	-	M5	M5	22	8	8	2	11	21	4.5
25	37	26	10	9	47.5	1.5	39	18	35.7	42.7	8.5	8.5	4.6	7.5	4.6	10	54.7	20	M5	G1/8	28	15	8	2	14	28	6
32	45	32	12	11	56	2.5	48	18	37	44.5	10	10	5.5	10	5.7	15	59.5	25	M6	G1/8	36	15	10	2.5	18	32	7.5
40	54.5	40	12	11	62.7	2.5	54.5	18	39.5	49.9	10	10	5.5	10	5.7	15	66.9	30	M6	G1/8	40	15	10	2.5	20	35.5	8.5
50	66	50	16	15	73	2.5	66	18	39.5	52.9	11	11	6.6	11	6.8	18	66.9	35	M8	G1/8	50	15	13	3.5	25	40	7
63	80	62	16	15	88	4	80	23	42	55.4	12	12	9	15	9	18	73.4	35	M8	G1/8	62	15	13	3.5	31	48	9
80	100	82	20	19	110	5	100	26	57	77.4	14	14	9	15	9	18	93.4	44	M10	G1/4	82	19	17	4	41	60	8
100	124	103	25	24	134	6	124	26	64	85.4	15	15	11	18	11	20	104.6	56	M12	G1/4	103	19	22	5	51.5	72	9.6

\*per Ø12, Ø16, Ø20: (N<sub>1</sub>++) = (G<sub>2</sub>+) + (X) + (X+)

\*\*colonna solo per stelo passante forato

### DIMENSIONI SEMPLICE EFFETTO STELO PASSANTE

Ø	corsa	A	B	øC	øC <sub>1</sub>	D	E	F	G <sub>2</sub>	G <sub>3</sub>	H	H <sub>1</sub>	J	K	L	M	N <sub>1</sub>	øO	P	Q	R	øS	CH	T	U	V	X*
12	5÷25	23.5	13	6	5.5	28	26	11	36.7	-	10.5	10.5	3.7	6	3.7	7	47.7	-	M3	M5	-	8	5	2	9.5	16.5	5.5
16	5÷25	28	20	8	7.5	33	28	11	36.8	-	10.5	10.5	3.7	6	3.7	10	45.8	-	M5	M5	20	8	7	2	10	19	4.5
20	5÷25	32	22	10	9	37	32	11	36	-	10.5	10.5	4.6	7.5	4.6	10	45.0	-	M5	M5	22	8	8	2	11	21	4.5
25	5÷25	37	26	10	9	47.5	39	18	35.7	42.7	8.5	8.5	4.6	7.5	4.6	10	57.7	20	M5	G1/8	28	15	8	2	14	28	6
32	5÷25	45	32	12	11	56	48	18	37	44.5	10	10	5.5	10	5.7	15	59.5	25	M6	G1/8	36	15	10	2.5	18	32	7.5
	>25÷50								45	52.5							67.5										7.5
40	5÷25	54.5	40	12	11	62.7	54.5	18	39.5	49.9	10	10	5.5	10	5.7	15	66.9	30	M6	G1/8	40	15	10	2.5	20	35.5	8.5
	>25÷50								47.5	57.9							74.9										8.5
50	5÷25	66	50	16	15	73	66	18	39.5	52.9	11	11	6.6	11	6.8	18	66.9	35	M8	G1/8	50	15	13	3.5	25	40	7
	>25÷50								47.5	60.9							74.9										7
63	5÷25	80	62	16	15	88	80	23	42	55.4	12	12	9	15	9	18	73.4	35	M8	G1/8	62	15	13	3.5	31	48	9
	>25÷50								50	63.4							81.4										9

\*per Ø12, Ø16, Ø20: (N<sub>1</sub>++) = (G<sub>2</sub>+) + (X) + (X+)



CHIAVI DI CODIFICA

CIL	2	1	2	0	4	0	0	0	1	0	C	P	
	TIPOLOGIA			DIAMETRO		CORSA							
■ 208	Semplice effetto stelo retracts non magnetico			0	Magnetico	12	Per le corse massime fornibili vedere dati tecnici		C	Stelo C45 cromato, pistone in tecnopolimero Ø12 ÷ 63 mm		P	Guarnizioni in poliuretano
■ 209	Semplice effetto stelo esteso non magnetico			S	Non magnetico	16			A	Stelo C45 cromato, pistone in alluminio (standard Ø80 ÷ 100 mm)		N	Guarnizioni in NBR
■ 210	Semplice effetto stelo retracts			▲ G	No stick slip	20			X	Stelo inox e pistone in tecnopolimero Ø12 ÷ 63 mm		● V	Guarnizioni in FKM/FPM
■ 211	Semplice effetto stelo esteso					25			Z	Stelo inox e pistone in alluminio (standard Ø80 ÷ 100 mm)		● B	Bassa temperatura
■ 212	Doppio effetto magnetico					40							
■ 213	Doppio effetto non magnetico					50							
■ 214	Doppio effetto stelo passante					63							
■ 215	Semplice effetto retracts antirotazione					80							
■ 217	Doppio effetto antirotazione					◆ 100							
▼ 218	Doppio effetto stelo passante forato												
■ 221	Cerniera oscillante maschio (solo fino a Ø 63)												
■ 222	Cerniera oscillante femmina (solo fino a Ø 63)												
■ 223	Semplice effetto stelo passante												

- ◆ Quando la quarta cifra è occupata da una lettera Ø 100 = A1
- Disponibili fino al ø63
- ▼ Disponibili dal ø20
- Disponibili solo per versioni non magnetico (S) e con pistone in alluminio (A o Z)
- ▲ Da utilizzare con velocità inferiori a 0.2 m/s, per evitare saltellamenti. Usare solo aria non lubrificata

DIMENSIONI VERSIONE 222 (CERNIERA FEMMINA MOD. B)

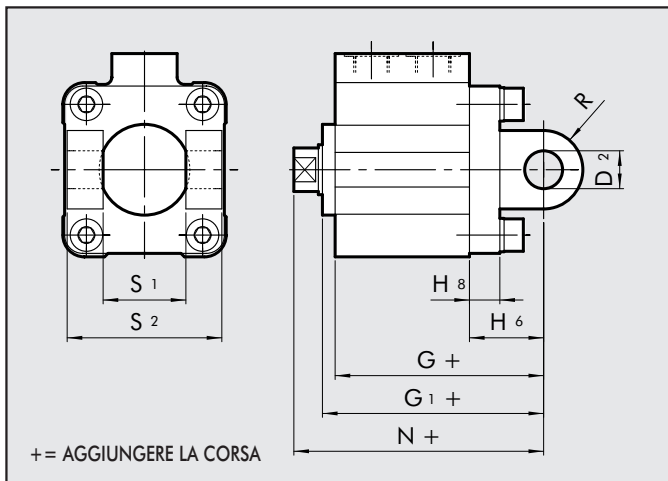

Ø corsa	D <sub>2</sub>	G	G <sub>1</sub>	H <sub>6</sub>	H <sub>8</sub>	N	R	S <sub>1</sub>	S <sub>2</sub>
32 5÷70	10	59	62.8	22	10	70.3	11	26	45
40 5÷70	12	64.5	69.7	25	10	78.2	13	28	52
50 5÷110	12	66.5	73.2	27	12	80.2	13	32	60
63 5÷110	16	74	80.7	32	12	89.7	17	40	70

Nota: per tutte le altre dimensioni riferirsi alla versione standard

DIMENSIONI VERSIONE 221 (CERNIERA MASCHIO MOD. BA)

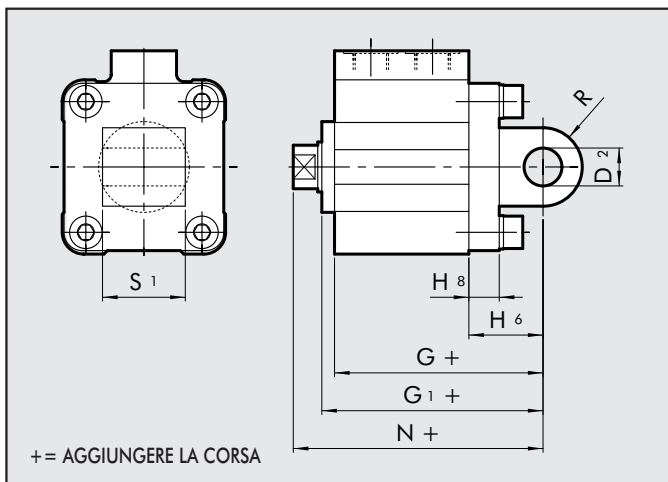

Ø corsa	D <sub>2</sub>	G	G <sub>1</sub>	H <sub>6</sub>	H <sub>8</sub>	N	R	S <sub>1</sub>
32 5÷70	10	59	62.8	22	10	70.3	11	26
40 5÷70	12	64.5	69.7	25	10	78.2	13	28
50 5÷110	12	66.5	73.2	27	12	80.2	13	32
63 5÷110	16	74	80.7	32	12	89.7	17	40

Nota: per tutte le altre dimensioni riferirsi alla versione standard

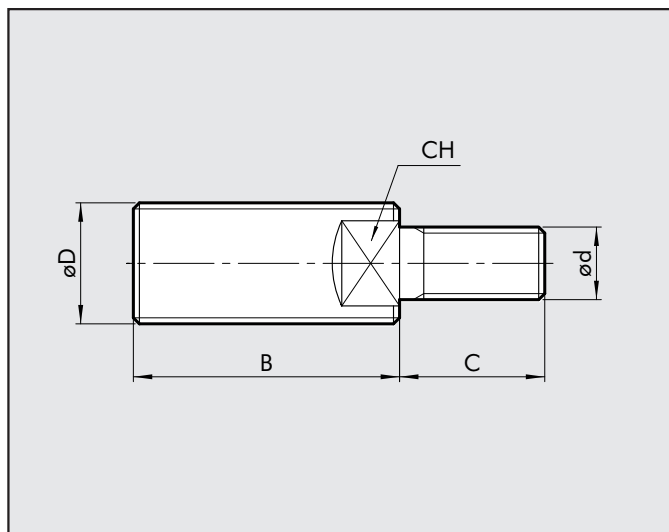
**DIMENSIONI: NIPPLO MASCHIO PER STELO**

Codice	Ø	Ø D	Ø d	B	C	CH	Peso [g]
219001200	12	M6	M3	16	6	4	3
219001600	16	M8	M5	20	9	6	8
219001600	20	M8	M5	20	9	6	8
219002500	25	M10x1.25	M5	22	9	7	12
219003200	32	M10x1.25	M6	22	12	7	14
219004000	40	M12x1.25	M6	24	12	10	14
219005000	50	M16x1.5	M8	32	15	13	20
219005000	63	M16x1.5	M8	32	15	13	20
219008000	80	M20x1.5	M10	40	15	17	96
219010000	100	M20x1.5	M12	40	18	17	102

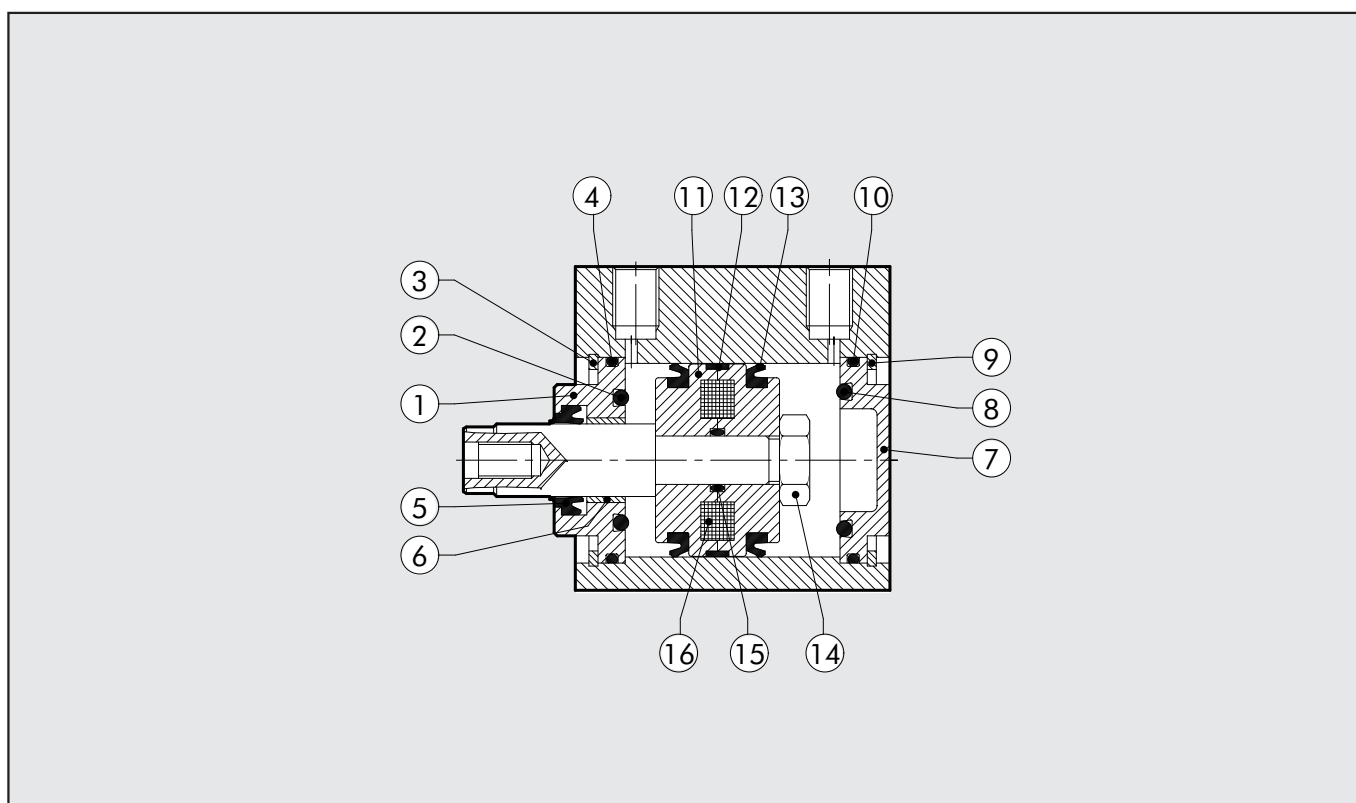
**RICAMBI PER SSCY**

Tipologia	Particolari	Alesaggio	Codice
Kit fondello ant. completo poliuretano	1-2-3-4-5-6	Ø 12÷100	009 ... 0010
Kit fondello ant. completo NBR	1-2-3-4-5-6	Ø 12÷100	009 ... 0011
Kit fondello post. completo NBR	7-8-9-10	Ø 12÷100	009 ... 0015
Kit pistone completo poliuretano	11-12-13-14-15	Ø 12÷100	009 ... 0021
Kit pistone completo NBR	11-12-13-14-15	Ø 12÷100	009 ... 0023
Kit guarnizioni completo poliuretano	2-4-5-8-10-13-15	Ø 12÷100	009 ... 0005
Kit guarnizioni completo NBR	2-4-5-8-10-13-15	Ø 12÷100	009 ... 0006
Kit fond. a.+p.+pist. completo poliuretano	1-2-3-4-5-6-7-8-9-10-11-12-13-14-15	Ø 12÷100	009 ... 0031
Kit fond. a.+p.+pist. completo NBR	1-2-3-4-5-6-7-8-9-10-11-12-13-14-15	Ø 12÷100	009 ... 0033
Magnete	16	Ø 12÷100	009 ... 0001



## ACCESSORI: SENSORI MAGNETICI

1

	Codice	Versione	Alesaggio	Modello
	W0950000252	Reed connettore + staffa - CB	12÷100	SENSORE REED DCB 2C-425
	W0950000253	Hall PNP connettore + staffa - CB	12÷100	SENSORE E HALL PNP DCB3-N225

### DATI TECNICI SENSORI DI PROSSIMITÀ

Tipo		REED + VARISTORE + LED 2 fili REED + VARISTORE + LED N.O.	VERSIONE HALL PNP/NPN 3 FILI EFFETTO HALL NO PNP/NPN
Tensione in AC/DC max	V	3÷48 (DC); 3÷110 (AC)	6-24 V DC
Corrente max a 25°	mA	300	250
Potenza con carico induttivo	VA	8	-
Potenza con carico resistivo	Watt	15	6
Tempo di inserzione	m sec	0.5	0.8
Tempo di disinserzione	m sec	0.1	3
Punto di inserzione	Gauss	110	15
Punto di disinserzione	Gauss	60	8
Vita elettrica	-	10 <sup>7</sup> impulsi	10 <sup>9</sup> impulsi
Resistenza di contatto		0.1	-
Lunghezza cavo	m	2.5	2.5
Sezione cavo	mm <sup>2</sup>	0.35	0.35
Materiale cavo		PVC Morbido	PVC Morbido

